

Дидактические игры и занятия с предметами

В воспитании детей раннего возраста очень важным является развитие восприятий, обогащение и совершенствование чувственного опыта. У детей должны постепенно складываться отчетливые и правильные представления об окружающих их предметах и явлениях.

Советская педагогика и психология считают, что наиболее успешно такие представления складываются в процессе деятельности. Действуя с предметами, дети практически познают их свойства. Очень важна при этом роль слова взрослого: его пояснения, обозначения качеств, сравнения. Слово способствует более четкому восприятию и развитию более высокого уровня предметных действий — подбору предметов по одному признаку (величине, цвету), более четкой дифференцировке формы и т. п.

Развитие детской деятельности, руководство ею является важной задачей. Самостоятельная сюжетная игра только зарождается в раннем возрасте. Характерной для этой возрастной ступени является деятельность предметная. Ее не случайно называют ведущей не только потому, что она преобладает, но и потому, что она имеет исключительное значение для формирования важных качеств личности.

Прежде всего, у детей развивается умение самостоятельно чем-то занять себя и производить с предметами целесообразные действия: например, собирать и разбирать игрушки, открывать и закрывать складных матрешек, коробки, банки, катать шары, нанизывать кольца

на стержень, строить из кубиков и др. Совершенствуются движения кисти, пальцев ребенка, развивается глазомер, ребенок приучается контролировать движения рук зрением.

Обогащается сенсорный (чувственный) опыт ребенка. Посредством осязания, мышечного чувства, зрения ребенок начинает различать форму, величину предметов. Он ощущает, что одни предметы твердые, другие мягкие, упругие; одни тяжелые, другие легкие; одни прочные, другие легко разрушаются, видоизменяются — рвутся, мнутся, распадаются и требуют осторожного обращения с ними. При действиях ребенка с предметами они издают различные звуки: стук, звон. Различна на ощупь поверхность предметов: гладкие, шершавые, пушистые и т. д. Различна и окраска предметов — дети чувственно воспринимают различные цвета.

Если взрослые сопровождают действия ребенка словом — обозначают эти действия, качества предметов, — то на этой основе обогащается словарь, развивается речь детей. Сначала дети учатся понимать то, что им говорят, а затем и сами овладевают новыми словами.

В процессе деятельности развивается мышление детей. Знакомясь со свойствами предметов и их наименованиями, дети рано приходят к первым общим представлениям. Оказывается, что «большими» могут быть разные по внешнему виду предметы: и шарики, и кубики, и коробки, и матрешки. Одного и того же цвета могут быть разные вещи. Постепенно, уже на втором-третьем году жизни, у детей складываются первые общие представления о форме, величине, цвете.

В процессе деятельности с предметами развивается сообразительность у детей: чтобы, например, собрать матрешку, надо всегда меньшую вкладывать в большую, сообразить, где у нее нижняя и верхняя части.

Умение выбрать шарики, втулочки, кубики определенного цвета приучает малышей к первичному подбору предметов по какому-то одному признаку.

Занятия с предметами воспитывают сосредоточенность, умение спокойно, не отвлекаясь, заниматься в течение некоторого времени каким-то одним делом. Развивается устойчивость внимания, особенно тогда, когда ребенок подражает взрослым — он должен присмотреться к тому, что ему показали, и воспроизвести эти

действия. Для маленького ребенка это не так легко. Развитие умения подражать очень важно для того, чтобы ребенок был в состоянии заимствовать опыт взрослых, то есть учиться у них.

Действия с такими предметами, как дидактические игрушки, всегда ставят перед ребенком умственную задачу, ребенок старается добиться результата — собрать башенку, сложить матрешку и т. п. Так исподволь формируется целеустремленность. Некоторые дидактические игрушки для выполнения игровой задачи требуют известной последовательности действий и отбора деталей.

Исследования Института дошкольного воспитания АПН РСФСР показали, что уже на втором году жизни ребенок может воздействовать на предмет не только прямо, но и посредством другого предмета, например, притянуть удаленный предмет с помощью палочки, выудить плавающую рыбку сачком и т. п. Таким образом, возникает способность пользоваться вспомогательными предметами-орудиями, что так важно для развития детей.

Умения, которые дети под руководством взрослого приобретают в процессе деятельности с предметами, дидактическими игрушками, имеют существенное значение для развития самостоятельной игры ребенка.

ПЕРВЫЕ ИГРЫ И ЗАНЯТИЯ С ДЕТЬМИ В НАЧАЛЕ ВТОРОГО ГОДА ЖИЗНИ

Маленькие дети отличаются неустойчивостью внимания. Поэтому первая задача, которую преследуют занятия с детьми начала второго года жизни, — приучить их в течение нескольких минут сосредоточенно заниматься одной игрушкой, не отвлекаясь другим. Новые предметы обычно привлекают внимание ребенка, и он начинает действовать с ними. Ребенок пробует, что собою представляет предмет, знакомится с ним: трогает его, бросает, стучит им. С точки зрения взрослого такие действия — манипулирование предметом — кажутся нецелесообразными, а для ребенка они имеют глубокий смысл — они дают ему возможность самостоятельно, чувственно познать свойства предмета. Поэтому на

первых занятиях с детьми в возрасте начала второго года жизни надо дать им возможность поиграть с некоторыми игрушками так, как они сами хотят. Однако долго задерживать детей на ступени манипулирования нецелесообразно. Путем самостоятельных проб ребенок иногда очень долго не может научиться пользоваться игрушкой по ее назначению: вместо того чтобы нанизывать колечки на стержень, бросает их или катает; не умея собрать матрешку, стучит ее половинками и подчас ломает игрушку. Задача взрослого научить ребенка целесообразным действиям с игрушкой, чтобы деятельность ребенка постепенно приобретала разумный и целенаправленный характер. Дети достигают этого не сразу, у них еще в малой степени развита способность следить за действиями взрослых и подражать им. Поэтому одна из важных задач первых занятий — развивать у детей способность к подражанию.

В начале второго года жизни дети мало говорят и не всегда понимают, что говорят им взрослые, поэтому так важен наглядно-действенный показ воспитателя. Воспитатель на глазах у ребенка проделывает все то, что потом должен ребенок проделать самостоятельно. Некоторым детям бывает недостаточно даже и наглядного показа, они не могут воспроизвести действия взрослого. Поэтому иногда приходится действовать совместно с ребенком, направлять его движения. Долго применять этот прием не стоит, важно, чтобы дети проявляли активность, поэтому, как только воспитатель увидит, что ребенок делает попытки к самостоятельным действиям, надо предоставить ему эту возможность.

Хотя дети в этом возрасте еще не всегда понимают словесные пояснения взрослого, все же необходимо, чтобы воспитатель наглядный показ сопровождал словом. Тогда постепенно у ребенка установится связь между действиями воспитателя и его объяснениями и через некоторое время ребенок сможет выполнять словесные поручения (например, «Надень на палочку колечки»).

Маленькие дети лишь постепенно привыкают к коллективу сверстников. Соседство других детей может отвлечь ребенка от действий со своей игрушкой. Подражание взрослому протекает также более результативно, когда ребенок очень близко общается с ним. Поэтому

первые занятия воспитатель проводит с каждым ребенком отдельно и постепенно приучает детей к деятельности рядом в группке, состоящей из 2—3 человек.

**ПРИМЕРНОЕ СОДЕРЖАНИЕ ПЕРВЫХ ЗАНЯТИЙ
С ДЕТЬМИ В ВОЗРАСТЕ ОТ 1 ГОДА
ДО 1 ГОДА 3 МЕСЯЦЕВ**

Катание с лотка цветных шариков

Цель занятия: научить детей сосредоточенно играть одной игрушкой 3—5 минут, выполнять действия, показанные воспитателем, понимать слова: «покатай», «шарик» или «положи», «корзиночка».

Воспитатель дает ребенку 6—8 шариков красного и синего цвета (можно дать шарики в другом сочетании двух цветов: желтый и синий, красный и зеленый и т. п.). Ребенку дают возможность поиграть шариками, как ему хочется. Через некоторое время воспитательница ставит на стол или на пол невысокий лоток и сама скатывает с него по очереди шарики, приговаривая: «Вот как катится шарик!» Затем предлагает ребенку: «Покатай шарик! Еще покатай шарик».

Если ребенок умеет катать шарики, то на следующих занятиях вместо лотка даются две корзинки или коробки и воспитательница показывает, как можно перекладывать шарики из одной корзинки в другую, и приговаривает: «Положу шарик в корзинку, еще положу шарик», затем предлагает и ребенку так перекладывать. После занятия игрушка дается детям в свободное пользование и воспитательница следит, чтобы ею пользовались правильно.

Воспитательница может называть цвета шариков, не требуя еще от детей знания цветов.

Нанизывание колец на стержень

Цель занятия: развивать у детей умение сосредоточенно играть одной игрушкой, развивать координацию мелких движений кисти руки, понимать слова «надень», «сними», «кольцо».

Занятие проводится с 2—3 детьми одновременно. Воспитательница дает ребенку пять колец одинакового размера (5—6 см в диаметре). Кольца могут быть одноцветными или окрашены в разные (основные) цвета. Дав ребенку поиграть кольцами, воспитательница ста-

вит на стол стержень (на устойчивой подставке) и показывает, как надевать кольца. При этом приговаривает: «Наденем колечко, еще колечко наденем. Все колечки надели! А теперь снимем колечко и еще снимем. Все сняли!» Затем дает стержень ребенку и предлагает ему надеть кольца, а потом снять. Ребенок может надевать и снимать столько раз, сколько ему захочется. Некоторые дети, надев кольца, не хотят их снимать, надо им напомнить: «А теперь сними колечки, потом наденешь на палочку». Необходимо следить за движениями ребенка, так как некоторые дети держат кольцо всей кистью, а не пальцами. Если ребенок испытывает затруднения и показ не воспринимает, то воспитательница сама вкладывает ему кольцо в пальцы и одно-два кольца помогает нанизать на стержень. После занятий игрушка дается детям для самостоятельного пользования. Воспитатель следит за правильностью действий детей. Занятия повторяют несколько раз.

На последующих занятиях увеличивается количество колец до 8—10.

Постройка башенки из кубиков

Цель занятия: научить детей сосредоточенно играть, накладывать кубик на кубик, понимать слова «сделай», «башня».

Ребенку дается четыре кубика одинаковой величины (размер сторон 8—10 см²). Воспитательница занимается с одним-двумя детьми. Она сама строит башню, старательно ее подравнивая. Затем предлагает детям: «Таня, построй башню» и т. д. Если постройки детей неустойчивы, то на первом занятии воспитательница сама исправляет их, а затем предлагает детям построить хорошо, ровно, «чтобы башня не упала». Воспитательница может, взяв руку ребенка, провести его ладонью по поверхности башни, чтобы он почувствовал, ровная ли она. Это занятие проводится с детьми, уже немного привыкшими к занятиям, поэтому при повторении можно сразу предложить детям: «Построим башню из кубиков».

Занятие со втулочками

Цель занятия: развивать у детей координацию движений пальцев — научить вставлять в отверстия и вынимать из отверстий втулочки.

Занятие проводится с одним, двумя детьми.

Детям дается небольшой столик квадратной или круглой формы и к нему втулочки одного или нескольких цветов (рис. 7а и б). На первых занятиях дети получают 5 втулочек, а затем 8—10. Воспитатель сначала



Рис. 7. Столики с втулочками (а — четырехцветный, б — одноцветный).

показывает, а затем сам предлагает детям вставлять и вынимать «грибочки» (втулочки).

Занятие с открывающимися коробками, бочонками

Цель занятия: научить открывать и закрывать коробки (развитие координации движений кисти руки, пальцев).

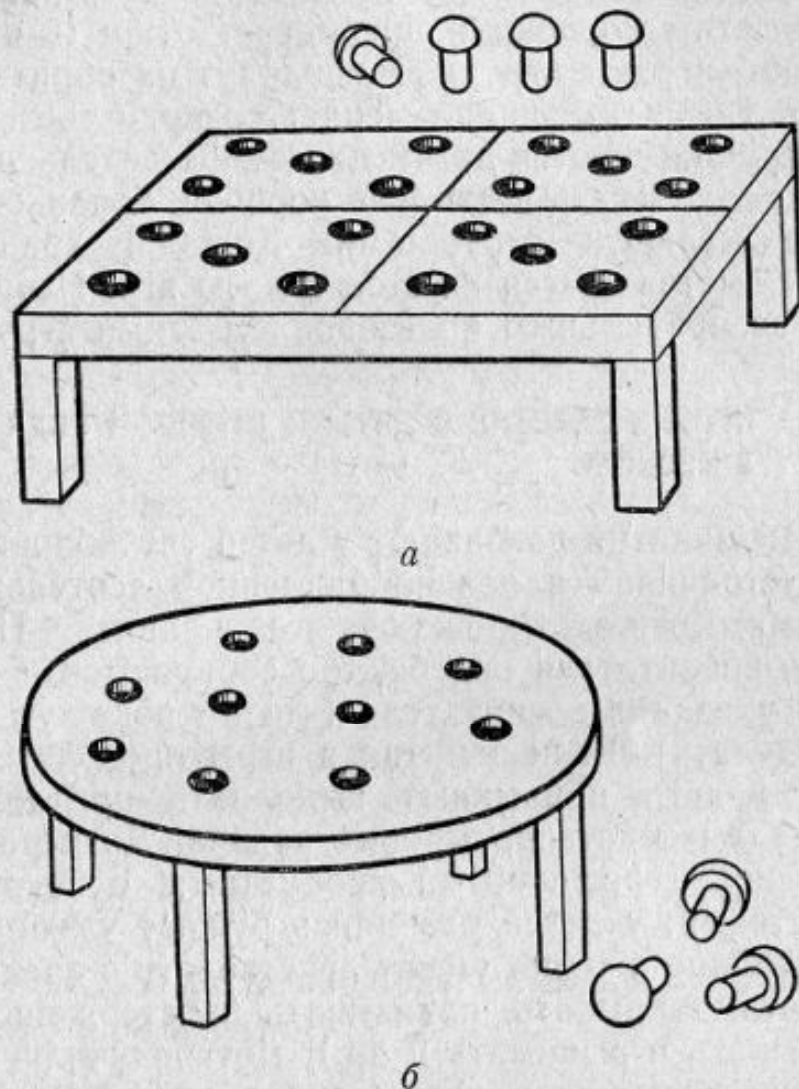
Воспитательница занимается с 2—3 детьми в возрасте около 1 г. 2—3 мес. Детям даются цилиндрические коробки или бочонки такого размера, чтобы дети легко

могли охватить кистью верхнюю часть (примерно 5 см в диаметре), с вложенными в них мелкими игрушками (шарики или грибочки, куколка, цыпленок и т. п.). Воспитательница трясет коробку «Что это там стучит?» Открывает и показывает детям содержимое, закрывает. Раздает детям коробки и предлагает открыть их. Дети открывают, играют игрушками, кладут их обратно и закрывают. Воспитательница меняет содержимое коробок. Затем игрушки даются детям для самостоятельной игры. В группе надо иметь несколько коробок, бочонков с различными мелкими игрушками. Коробки хранятся в шкафу и выставляются на стол в часы игр. Необходимо следить за правильным использованием этими игрушками.

ИГРЫ И ЗАНЯТИЯ С ДЕТЬМИ СТАРШЕ 1 ГОДА 3 МЕСЯЦЕВ

Первые занятия развивают у детей способность к довольно устойчивой и целенаправленной деятельности с игрушками. Дети охотно включаются в занятия. По предложению воспитателя они быстро собираются и спокойно ждут указаний воспитателя (что им покажут и предложат сделать). Если занятия и игры проводятся регулярно, то дети привыкают выполнять предложенные воспитателем действия, игровые задачи. Дети ранее познакомились с различными предметами, с некоторыми их качествами; у детей развились ручные умения — они более уверенно и точно умеют действовать с предметами (открывать, закрывать, нанизывать на стержень и снимать, втыкать и вынимать и др.). Дети научились понимать много новых слов, хотя сами их еще не произносят. Все это дает возможность постепенно расширять программное содержание дальнейших занятий. У детей во второй половине второго года жизни становится возможным развивать более тонкое различение предметов по их величине, форме, цвету, они уже знают названия этих качеств, а к 2 г. — 2 г. 6 мес. и сами называют их. В это время энергично развивается речь детей, поэтому все занятия (а не только специальные речевые) должны быть использованы с целью развития речи детей. Развитие мышления ребенка дает возможность постепенно усложнять характер деятельности детей с предметами. Если первые игры с дидактическими игрушками своди-

лись к решению очень несложных умственных задач, то сейчас уже перед ребенком ставится необходимость выполнять более сложные действия: не просто нанизать кольца, а расположить их на стержне в определенной последовательности; если раньше ребенок просто нагромождал кубики, то теперь он уже в состоянии что-то «строить», то есть элементарно изображать какие-то знакомые предметы, и использовать эти постройки в игре. От простого восприятия формы, цвета ребенок переходит к более сложным действиям, например подбору предметов по какому-то одному признаку. К концу второго года жизни, а часто и раньше, дети могут уже сами называть качества предмета (форму, цвет и др.). Все это радует и увлекает детей.

Чтобы добиться положительных результатов в развитии ребенка, нужна большая планомерность в постепенном усложнении игровых задач. В приведенных ниже занятиях разных видов степень сложности программных задач постепенно нарастает. В практической работе различные виды занятий перемежаются.

После полутора лет, когда дети приобрели уже опыт жизни среди сверстников и умения действовать в присутствии других, меняются и формы организации занятий. Занятия с небольшой группой детей, количество которых постепенно возрастает, становятся основной формой организации, при этом воспитатель всегда помнит о необходимости индивидуального подхода к детям.

Игры на различение формы и величины предметов

Игра «Шароброс» (проводится с детьми от 1 г. 3 мес. до 1 г. 6 мес.)

Цель игры: учить детей различать форму шара, круга и размеры — большой и маленький, знать названия «большой» и «маленький».

Для игры детям дают ящик, на стенках которого имеются круглые вырезы большого и меньшего размера. С одной стороны ящик открыт. Дети получают шары двух размеров с таким расчетом, чтобы большие шары не могли пройти через меньшие отверстия (см. рис. 8).

Воспитатель показывает, как пользоваться игрушкой, приговаривая: «Вот большой шар (дает детям подержать

его), а это маленький шарик (дает подержать). Сюда положим большой шар, это большое окошко, сюда положим маленький шарик, вот они покатались!» Потом предлагает детям опускать в отверстия шары то большой, то маленький. Отдельные дети сами уже называют размеры.



Рис. 8. Коробка «шароброс».

Детям дается коробка, на стенках которой имеются отверстия круглой и квадратной формы большого и меньшего размера, а также шары и кубы тоже двух размеров. Коробка с одной стороны открытая (см. рис. 9).

На первом занятии воспитатель дает детям в руки по большому шару и предлагает показать его. Затем таким же образом дается кубик. Детям предлагают показать то куб, то шар. «А теперь будем опускать в коробку большой шар и большой кубик. Куда же нам шар опустить, в какое окошко? (Шар в диаметре больше, чем сторона квадратного отверстия, поэтому он не может пройти через это отверстие.) Вот в это окошко опустим шарик! А теперь кубик опустим. Куда же его опустить? Вот сюда!» Затем по предложению воспитателя дети сами опускают шар и куб, а потом игрушка целиком поступает в руки детей. Детям предлагают называть «шар» и «кубик».

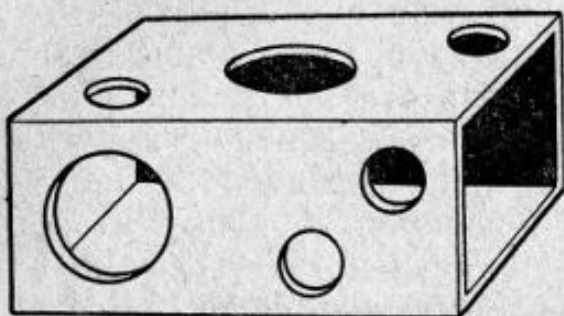

Рис. 9. Занимательная коробка.

Когда дети хорошо справляются с первой задачей, им предлагают более сложную. К коробке сразу дается два шарика и два кубика, большие и маленькие. Так же как на предыдущем занятии, детям предлагается пооче-

редно подержать, пощупать шарики и кубики. Затем воспитательница предлагает тому или иному ребенку выбрать большой шарик и опустить в большое отверстие. «В большое окошко бросим большой шарик». Таким же образом находят маленький шарик и опускают в меньшее отверстие. «В большое окошко бросим большой шарик». Таким же образом находят маленький шарик и опускают в меньшее отверстие. То же проделывается с большим и маленьким кубиками. Затем детям предлагают самим поиграть, приговаривая: «Большой кубик в большое окошко» и т. д. Воспитательница следит за правильностью действий детей и побуждает их сопровождать свои действия словами. Так как второй вариант игры дается детям около двух лет, то такое приговаривание им посильно и имеет значение для более четкого усвоения представлений о форме и величине предметов.

Выше говорилось, что чувственно дети начинают различать форму предметов очень рано, уже на первом году жизни. Но отчетливое и более общее представление о форме у них складывается тогда, когда дети сочетают ее восприятие со словесным обозначением. Е. И. Тихеева справедливо утверждает, что представление, не закрепленное в слове, теряет значительную часть своей ценности. Поэтому важно, чтобы воспитатель называл ребенку предметы, качества и действия, а позже ребенок (когда он уже в состоянии это сделать) сам произносил бы соответствующие слова. Это относится не только к названию формы, величины, но и цвета и др.

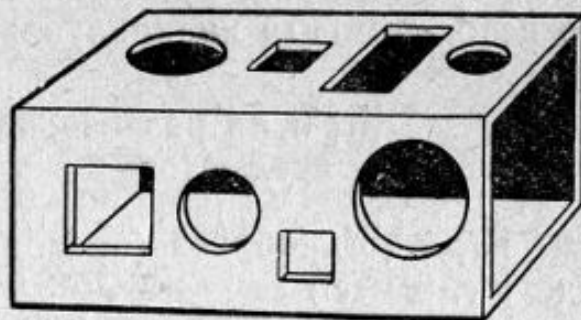
Большая трудность проведения занятий по различению формы, величины, цвета предметов объясняется не тем, что дети еще не различают этих качеств, а тем, что они не усвоили еще соответствующих названий. Поэтому дети часто не выполняют поручения взрослого, предположим, дать большой или маленький предмет, хотя зрительно хорошо улавливают разницу предметов.

На втором году жизни, особенно после полутора лет, можно уже начать вырабатывать более тонкое различение качеств предметов. Эта задача поставлена в «Программе воспитания в детском саду». Подходить к выполнению этой задачи надо осторожно, постепенно усложняя материал и упражняя детей на разнообразном материале.

Постройка башен из кубиков различной величины

Цель занятия: научить детей различению размеров, называнию размеров «большой» и «маленький».

Детям от 1 г. 3 мес. до 1 г. 6 мес. дается постройка башни из двух кубов резко контрастных размеров (примерно 20 и 4 см²). Воспитательница сама ставит меньший куб на большой, называет размеры кубов, предлагает ребенку подать ей то большой, то маленький куб, поставить маленький на большой. Само построение не представляет трудности для детей, важно, чтобы они усвоили названия.

Для детей старше полутора лет задача усложняется, им предлагают построить башенки из трех кубов, менее контрастных по размерам (примерно 20, 12, 4 см²), лучше, если кубы окрашены одинаково. Воспитательница сама возводит постройку, приговаривая: «На большой кубик поставлю маленький и еще совсем маленький».



Рис. 10. Расположение кубов, при котором разница в их величине выступает нагляднее.

Предлагает детям сделать то же. Занятие требует нескольких повторений.

Детям в возрасте, близком к двум годам и старше, предлагается построить башни из пяти кубов. Размеры смежных кубов не отличаются уже так контрастно

(примерно 20, 16, 12, 8, 4 см²). Эта задача значительно труднее предыдущей и дети с ней не сразу справляются. Кроме показа воспитателя, как строить башню, помогает расположение кубов в ряд на поверхности стола, при этом нагляднее выступает разница в размерах кубов (см. рис. 10).

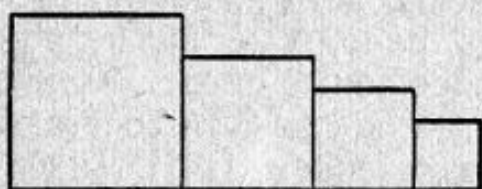
Различение размеров менее контрастных — задача для детей не легкая, поэтому на занятиях с данным программным содержанием должен использоваться разнообразный материал: дидактические и сюжетные игрушки, картинки (о последних двух видах занятий см. в разделе развития речи).

Собирание башни из колец разного размера

Цель занятия: учить детей различать размеры колец и располагать их в определенном, постепенно убы-

вающем порядке, понимать слово «кольцо» и название цвета, а детей в возрасте около двух лет и называть их.

Башни для занятия берутся одноцветные, окрашенные в основные цвета (красный, синий, желтый, зеленый). Занятия проводятся с 3—4 детьми.

Детям от 1 г. 3 мес. до 1 г. 6 мес. дается башня из двух, а затем из трех колец, резко контрастных по размеру (примерно 6—4,5—2,5 см в диаметре). Воспитательница сначала сама собирает башню, приговаривая: «Возьму большое колечко, а теперь маленькое и самое маленькое. Вот и башенка готова!»

Примерно в 1 г. 8—9 мес. детям дается башня из пяти колец, менее контрастных по размеру (6—5—4,5—3,5—2,5 см в диаметре). Самостоятельно собрать такую башню, отбирая по порядку нужные кольца, задача не легкая, дети с ней обычно справляются в возрасте около двух лет, после нескольких повторных занятий и самостоятельных игр с башенками.

Воспитательница на глазах у детей собирает башенку, приговаривая: «Возьму самое большое кольцо», — нанизывает его на стержень. «А теперь возьму кольцо поменьше, теперь самое маленькое». Предлагает детям собирать башенку, также приговаривая. Если ребенок ошибся, можно предложить ему наложить одно кольцо на другое и обвести его пальцем и выбрать большее. Такой способ самоконтроля доступен детям к концу второго — началу третьего года жизни. Этот прием побуждает детей к активным действиям: надо внимательно присмотреться, сравнить, подумать.

В практике часто применяется такой прием: детям предлагают снять кольца и уложить их в ряд, потом, начиная с самого большого, по порядку собрать башню. При таком способе дети действительно быстро и правильно собирают башню не только из пяти, но даже из большего количества колец. Но действия детей в данном случае чисто механические и подлинного различения размеров колец не происходит. Это быстро обнаруживается, если ребенок случайно сместит какое-либо кольцо и нарушит ряд. А такие смещения могут происходить часто. Восстановить порядок сам ребенок обычно не в состоянии, так как он не научился различать размеры, он бездумно нанизывает кольца и поэтому складывает башню

неправильно. Однако расположение колец в ряд на плоскости помогает зрительно воспринять разницу в их размерах. Поэтому для того чтобы ребенок мог уловить эту разницу, можно не только накладывать одно кольцо на другое, как это рекомендовалось выше, но и класть кольца рядом.

Игры со сборными игрушками

Усвоение детьми понятия о величине предметов происходит во время различных игр. Игры со сборными игрушками дают конкретное представление о разнице в величине, так как меньшие могут поместиться только в большие по размеру. Правильность решения ребенком игровой задачи предусмотрена в самом устройстве игрушки.

Но эти игрушки представляют для детей известную трудность. Чтобы добиться результата, от ребенка требуется соблюдение последовательности в действиях, а также более тонкое различение деталей игрушки. Матрешку, например, можно правильно собрать, если знаешь, где верх и низ игрушки. Кроме того, в играх со сборными игрушками, чтобы справиться с открыванием и закрыванием различных коробок, шаров, яиц, матрешек, бочонков, требуется и ручная умелость, согласованность действий обеих рук.

Таким образом, программные задачи этих игр сводятся к умению различать размеры игрушки, к развитию координации мелких движений кисти руки и усвоению порядка действий. В играх с некоторыми сборными игрушками развиваются и пространственные ориентировки — различение верха и низа предмета.

Игры с бочонками, цилиндрическими коробками, яйцами. Собрать двухместную коробку (бочонок, яйцо) ребенок может в возрасте от 1 г. 3 мес. до 1 г. 6 мес. Первый раз детям дается игрушка, состоящая из большой раскрывающейся коробки (яйца и др.) и меньшей цельной. Воспитательница показывает детям игрушку, трясет ее, чтобы извлечь звук и заинтересовать содержимым, раскрывает и показывает меньший предмет: «В большом бочонке маленький спрятался!» Затем предлагает детям открывать коробки, вынимать меньшие,

вкладывать обратно и закрывать, а также показывать, где маленькая и большая коробка.

Через некоторое время задача усложняется — и большая, и маленькая коробки обе состоят из двух половинок. От ребенка, кроме перечисленных выше умений, требуется еще умение правильно подобрать по размерам обе половины.

Детям двух и более лет предлагается собрать трехместную коробку, бочонок. Сначала самая маленькая коробка дается цельной, а позже все три, состоящие из двух половинок. Эта игра значительно сложнее, чем собирание двухместной коробки. Полезно на первом занятии разобрать всю игрушку и, закрыв каждую коробочку отдельно, выставить их в ряд. Затем последовательно вложить («спрячем») маленькую в среднюю и среднюю в большую. После занятия игрушка передается для игр детям. Воспитатель следит за выполнением детьми игровой задачи.

Сборные матрешки. Принцип проведения игр здесь тот же, что и при сборке коробок, но деятельность детей усложняется тем, что части сборной игрушки отличаются по форме и по смысловому содержанию. Ребенок должен научиться отличать низ и верх игрушки. Слова «верх» и «низ» ему еще непонятны и употреблять их в разговоре с детьми не нужно. Ребенок практически должен усвоить эти пространственные понятия и помочь ему в этом может жизненный опыт, уже имеющийся у ребенка полутора-двух лет. «Покажи, где у матрешки головка, а на головке у нее красивый платочек» (верхняя часть матрешки); «А вот у матрешки кармашек на платье или переднике» (нижняя часть матрешки). В зависимости от оформления игрушки могут быть названы другие знакомые ребенку признаки.

Детям до 1 г. 6 мес. дается одноместная матрешка, ее надо просто открывать и закрывать. После 1 г. 6 мес. детям дают двухместную матрешку, ее надо разобрать, правильно собрать, вложив меньшую в большую, соблюдая правильное положение (головкой вверх).

Дети проявляют большой интерес к этой игровой задаче, хотя она для них и трудна. Воспитатель не должен при малейшем затруднении детей спешить им на помощь.

Надо дать ребенку возможность потрудиться и добиться результата — это прекрасный способ воспитания настойчивости и целеустремленности.

Детям двух лет и старше дается трехместная матрешка. Здесь перед ними еще более сложная задача: различать размеры, правильно собирать обе половины, последовательно вкладывать матрешки друг в друга.

Игры на различение и усвоение названий цвета

Различать цвета дети начинают очень рано. Исследования показали, что уже во втором полугодии первого года жизни ребенок способен отличать один цвет от другого. Особенно привлекают детей яркие цвета. На втором году жизни ребенка происходит установление связи между зрительным восприятием и словесным обозначением цвета. Это дается ребенку гораздо труднее, чем установление связи между формой предмета и его названием. Дети начала второго года жизни уже легко отличают шарик от кубика, так как внешние отличия здесь ясно ощутимы. Довольно быстро дети запоминают и названия форм. По словесному предложению взрослого приносят предмет требуемой формы, а позже и правильно сами ее называют. Другое дело цвет. Один и тот же предмет, предположим, шарик, может быть разного цвета. Отличие это гораздо сложнее. С предметами разной формы можно действовать по-разному: шарик катится, кубик устойчив. Кубики можно громоздить друг на друга, а шарики нет. Действуя с предметами разной формы, дети их воспринимают и зрительно, и посредством осязания, и мышечного чувства. Разница же в окраске предмета воспринимается лишь зрительно. Установление связи между чувственным восприятием и словом требует здесь более сложных умственных операций. Поэтому маленькие дети, зрительно различая цвета, легко путают их названия, вместо красного могут принести синий и т. п. Такие ошибки дети совершают и позже, когда сами начинают называть цвета.

В «Программе воспитания в детском саду» поставлена задача научить детей различать и в начале третьего года называть четыре цвета: красный, синий, желтый и зеленый. Так как эта задача для ребенка хотя и до-

ступная, но не легкая, то упражнять ребенка в различении цветов надо систематически и в разнообразной форме. Особенно важным является упражнение ребенка в быту в жизненных ситуациях: взрослый называет цвет одежды, обуви и других предметов обихода. Жизненная соотнесенность цвета с предметами, близкими ребенку, облегчает ему усвоение названий цветов. Куклы в платьях разного цвета, автомобили различной окраски также помогают запомнить названия цвета. Этой же цели служат и некоторые дидактические игрушки и игры, часть из которых приводится ниже.

Эти игры разнообразны, перед детьми ставятся различные задачи: выбрать названный взрослым цвет, подобрать предметы определенной окраски к соответствующему цветному фону, распределить предметы по цвету. Ввиду некоторой трудности материала, усложнения даются с большой постепенностью нарастания: сначала дети имеют дело с предметами двух цветов, потом добавляется третий, но выбор дается из пары цветов, к знакомому цвету добавляется новый. Потом дается выбор из трех и четырех цветов. Даются различные игрушки на различения цвета. При условии постоянных упражнений и в быту, и во время дидактических и сюжетных игр дети к двум годам с половиной овладевают программными требованиями: узнают и называют четыре цвета, могут производить несложные умственные операции — подобрать предметы по аналогии цвета, распределить их по признаку одинакового цвета.

Игры с цветными шариками. С цветными шариками дети сталкиваются очень рано, уже на первом году детям подвешивают, а потом дают в ручки разноцветные шары. В начале второго года дети катают шары по полу, скатывают с лоточка (см. «Примерное содержание первых занятий с детьми» стр. 121).

По отношению к детям старше 1 г. 3 мес. ставится задача научить их различать цвет и понимать его название. Даются два цвета — красный, который своей яркостью очень рано привлекает внимание и радует маленького ребенка, и еще один, гармонирующий с красным (синий или зеленый).

Занятия проводятся с одним-двумя детьми, потом количество детей увеличивается до трех-четырех.



Рис. 11. Ребенок отбирает и раскладывает шарики по цвету.

Воспитательница дает ребенку лоток и три-четыре красных шарика. «Покатай красный шарик! Еще красный, красный шарик». Затем в таком же порядке даются одни синие шарики. На следующем занятии даются и красные, и синие шарики. Воспитатель предлагает выбрать из них: «Дай красный шарик», «Покатай красный шарик», затем предлагает катать синие, потом вразбивку те и другие. Игры повторяются вне занятий. Позже добавляются шары другого цвета, но выбирать детям предлагается из двух цветов: красные — зеленые, синие — желтые, зеленые — желтые и т. д.

Подбор шариков по цвету (проводится с детьми двух и старше лет)

Цель игры: учить детей подбирать предметы по признаку одинаковой окраски; называть цвета.

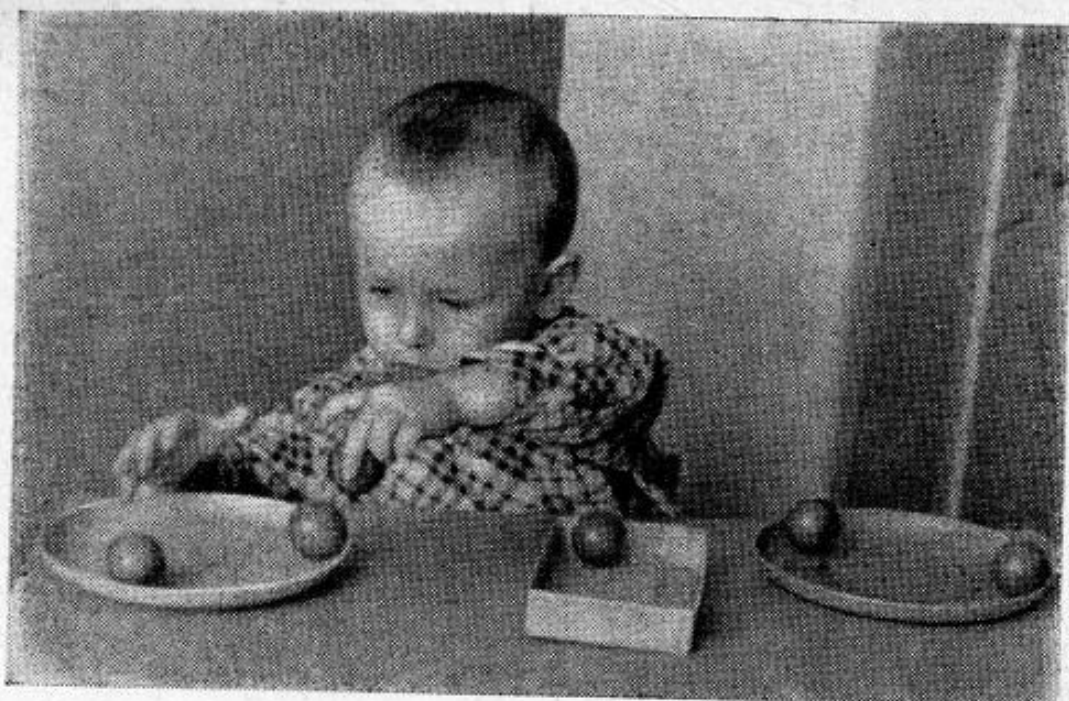
Первый вариант. 6—8 шариков одинакового размера, окрашенных в два цвета, складываются в общую коробку. Ребенку предлагают переложить все шарики одного цвета (предположим, красного) в другую коробку. Затем смешать все шарики и выбрать другой цвет. Цвет называет воспитатель, а потом предлагает детям называть цвет самим.

Второй вариант. На следующих занятиях дети получают коробку, где сложено 8—10 шариков двух цветов, и две коробки или пластмассовые тарелочки такого же цвета, как и шарики (рис. 11). Воспитательница на глазах у детей раскладывает шарики по цвету, приговаривая: «В красную коробку положу красный шарик, и еще красный, в синюю коробку положу синий шарик!» и т. д., пока все шарики не будут разложены в коробки соответствующего цвета. Затем предлагается детям так же разложить шарики. Детям, умеющим говорить, предлагают называть цвет шариков. Дети могут сначала класть шарики одного, а потом другого цвета или раскладывать вразбивку. И тот и другой способ допустим.

Занятие надо повторять и дать коробки и шарики детям в свободное пользование. Дети старше двух лет обычно хорошо справляются с этой задачей и даже могут заметить и исправить допущенные ошибки.

Третий вариант. Даются две одинаковые коробки нейтральной окраски (светло-коричневого, голубоватого, серого цвета или др.). В одной сложены шарики двух основных цветов. Воспитатель вразбивку раскладывает в коробки шарики: в одну одного цвета, в другую другого. Называет цвет: «Сюда положу зеленый шарик, сюда желтый, сюда еще зеленый» и т. д. Затем детям предлагается разложить шарики и называть их цвет. Занятия повторяются с варьированием подбора пар цвета. На повторных занятиях воспитатель дает лишь словесное указание: «В одну коробочку положите синие шарики, в другую — желтые» и т. д.

Игры с цветными втулочками

Цель игры: закреплять умение втыкать в отверстия и вынимать из них втулочки; различение цвета и понимание названия цвета (красный, синий, зеленый, желтый).

На предыдущих занятиях дети учились вставлять в отверстия и вынимать цветные втулочки, это для них уже не представляет трудности. Теперь становится возможным в этой игре поставить новую задачу различения втулочек по их окраске. Воспитатель показывает втулочки (можно назвать их «грибочками») красного цвета, вставляет их в отверстия однотонного столика, говоря: «Сюда красный грибочек, еще красный» и т. д. Затем вставляет

и называет синие. После этого детям предлагают вставлять сначала красные, потом синие грибочки или наоборот. Впоследствии предлагается вставлять грибочки вразбивку. Игры повторяются с изменением цвета грибов (два цвета из четырех основных). Говорящим детям предлагают самим действовать и называть цвета.

ИГРЫ ДЛЯ ДЕТЕЙ СТАРШЕ 1 ГОДА 6 МЕСЯЦЕВ

«Грибочки по местам!» Игра состоит из небольшого столика, разделенного на четыре квадрата красного, зеленого, желтого и синего цветов и 20 грибочков (по пять каждого цвета).

Занятие проводится одновременно с 4 детьми. Детей располагают за четырехместным столом, на который ставится игровой столик с цветными квадратами (рис. 7а) так, что наружный угол каждого квадрата направлен к ребенку. Во время занятия детям удобнее стоять — так им лучше виден квадрат и легче вставлять грибочки. Каждый ребенок получает в коробочке пять грибочков одного цвета и должен их вставить в отверстия находящегося перед ним квадрата, не выходя за его пределы. Первый раз воспитатель показывает, как это сделать, и называет цвет квадрата и грибочка. Затем детям предлагают самим расположить грибочки по местам и называть их цвет.

При повторении занятия детям предлагается вставлять грибочки в отверстия на квадрате аналогичной окраски.

Детям в возрасте около двух лет и старше грибочки даются смешанными в общей коробке, каждому предлагают выбрать грибочки одного цвета и воткнуть в квадрат соответствующего цвета. Ребенок называет выбранный им цвет. Первоначально воспитатель сам может предложить ребенку взять грибочки определенного цвета.

Воспитателю на занятии не следует употреблять слово «квадрат», лучше сказать: на «красную дощечку» или «найди дощечку такого цвета, как твои грибочки». Чтобы дети лучше почувствовали границы своего квадрата, надо предложить им обвести его пальцем.



Рис. 12. В детском саду № 82 г. Калинина.

Если дети ошибаются и неправильно выбирают грибочки или заходят за границы своего квадрата, то не надо спешить с указаниями и поправками, а лучше заставить ребенка внимательно посмотреть, проверить себя: «Какой же это грибочек к тебе попал? Сюда надо все зеленые, а красный грибок не на свое место попал, куда же его поставим?» Впоследствии можно предлагать детям посмотреть, все ли грибочки на своих местах. Дети после двух лет уже способны замечать явно выступающие, наглядные ошибки в подборе по цвету грибочков (или шариков) и исправлять эти ошибки. Отдельные дети способны даже уловить ошибки в подборе грибочков у соседей. Способность к само- и взаимоправкам еще слабо выражена у детей этого возраста, но ее надо исподволь формировать, так как способность к самооценке является очень важным условием развития самостоятельности детей.

Занятия со строительным материалом

Детям второго года жизни доступно сооружение несложных построек из кубиков и кирпичиков. Занятия со строительным материалом обладают большой педагогической ценностью. Прежде всего они активно обогащают сенсорный опыт детей. Действуя со строительным материалом, дети практически получают конкретные представления о различной форме, величине предметов, приобретают элементарные пространственные ориентировки. При разумном словесном руководстве со стороны взрослого на этих занятиях обогащается и речь ребенка. Обучая детей возведению построек, им дают понять, что их сооружения могут изображать какие-то знакомые предметы. Это подводит детей к отобразительной деятельности, закладывает первые ростки воображения.

На занятиях со строительным материалом дети получают самые простые конструктивно-строительные умения. С постройкой, изображающей предмет, можно поиграть: за загородку посадить кошку или собачку, по лесенке водить куколку и т. п. Тем самым обогащается содержание детской игры, дается толчок ее дальнейшему совершенствованию как игры не только предметной, но и отобразительно-сюжетной.

Во время таких занятий дети приучаются целенаправленно действовать и подражать взрослому, воспроизводя образцы построек. Исподволь развиваются элементы произвольного внимания и способность к подражанию.

Если взрослый не ограничивается наглядным показом, а сопровождает свои действия пояснением, то постепенно для детей становится возможным действовать, при возведении уже знакомых ему построек, по одному словесному предложению.

Детей приучают к аккуратному пользованию материалом и его хранению (не бросать, не стучать кубиками, складывать их на место после занятия), к тщательному выполнению построек (построить ровно, красиво).

Таким образом, игры и занятия со строительным материалом имеют широкое воспитательное значение.

Занятия проводятся с детьми начиная с 1 г. 3—4 мес. Сначала занятия проводятся индивидуально, но вскоре с небольшой группой. На занятиях с детьми до полутора лет такая группа может состоять вначале из 2—3 человек, постепенно она увеличивается до 4 и даже 6 человек. После полутора лет, когда дети быстрее схватывают объяснения и более самостоятельны в игре, количество детей в группе может быть увеличено до 8—10. Объединение такого довольно значительного количества детей возможно потому, что дети действуют рядом и каждый занят своим, но таким же, как и другие дети, делом, поэтому они не мешают друг другу и не отвлекаются деятельностью соседей.

Исследования показали, что групповая форма работы на этих занятиях имеет некоторые преимущества перед индивидуальной. Оказывается, для детей очень важна возможность подражать действиям сверстника. Кроме показа и объяснения взрослого, отдельным детям важно посмотреть, как выполняет постройку другой ребенок. Обычно это дети более робкие, застенчивые, они охотно следуют примеру более умелого ребенка, которого часто хвалит воспитатель, который оживленно играет со своей постройкой и полученной в дополнение игрушкой. Учитывая пользу этого взаимоподражания, надо продуманно подбирать группы и следить за деятельностью детей, как тех, которые охотно подражают другим, так и тех, кому склонны подражать остальные.

Постройки из некрупного строительного материала — кубики размером примерно 4×4 см, кирпичики — 4×8 см — возводятся на столе. Однако исследование показало, что для некоторых построек гораздо целесообразнее брать детали в полтора-два раза крупнее указанных. При более крупных размерах строительного материала образ предмета вырисовывается отчетливее и играть с такими постройками легче и интереснее. Например, «дорожка» из больших деревянных или пластмассовых кирпичей получается длинной и по ней удобно катать маленький автомобиль, на большом «стуле» или «диване» устойчиво сидит кукла. Крупные постройки возводятся на полу или на столах. Для постройки загородки достаточны и некрупные кирпичики. Ниже, при описании каждой постройки, будет указано, какой размер кубиков и кирпичиков в данном случае удобнее использовать.

Для игры с постройками дети получают дополнительно небольшие сюжетные игрушки: куколки, посуду, зверюшек, автомобили или тележки и др. Важно, чтобы эти игрушки по своим размерам соответствовали постройкам и были бы устойчивыми. Куколки могут быть с подставкой, как у оловянных солдатиков. Важно, чтобы в игрушке не было отвлекающих моментов. Так, сборная матрешка настраивает на то, чтобы ее открывать и закрывать, вместо того чтобы водить по дорожке. Слишком нарядно одетые куклы также обычно отвлекают ребенка от постройки.

Игрушку ребенок получает тогда, когда он уже сделал постройку. Это побуждает его добиться результата и не отвлекает от процесса стройки.

С первого раза ребенок очень редко усваивает приемы возведения новой постройки. Поэтому занятия с одним и тем же содержанием следует повторять. Такое повторение, упражнение осуществляется на каждом занятии — дети несколько раз строят один и тот же предмет. Повторные занятия проводятся или так же, как и предыдущее занятие, или в несколько видоизмененном виде: тот же строительный материал, но детали его другого цвета или размера, вводится новая дополнительная игрушка. Это делает повторение более интересным и приучает ребенка действовать в измененных условиях, что важно для выработки прочности навыка.

При проведении занятий со строительным материалом важно соблюдать указанную ниже последовательность, так как она учитывает нарастание степени трудности конструктивных задач, которые ставятся перед ребенком. Поэтому, если большинство детей плохо справляется с какой-либо постройкой, то необходимо ее лишний раз повторить. Если же не справляются отдельные дети, то с ними надо заняться индивидуально. Это же относится к детям, пропустившим по болезни ряд занятий. После занятий надо дать возможность детям использовать полученные на занятиях умения в свободных играх. Это обогатит самостоятельную деятельность детей, даст им возможность лишний раз закрепить полученные умения.

В начале занятия воспитательница показывает, что и как надо построить, как с постройкой можно поиграть. Свои действия она поясняет словами. Если по ходу занятия видно, что дети плохо поняли задачу, то надо повторить показ и объяснение всем или отдельным детям. Следует избегать очень дробных и подсказывающих объяснений и показа, например, таких: «Поставь кубик — вот так (ребенок ставит). А теперь еще кубик — вот так (ребенок ставит), еще кубик, и получилась лесенка». При таком способе указаний дети могут возводить очень сложные постройки, но это механическая деятельность под диктовку, и она не обеспечивает активного усвоения нужных умений, навыков. Результаты оказываются непрочными и самостоятельно ребенок потом действовать не может, а главное он приучается к постоянной помощи взрослого и не способен уже без нее обойтись. Уже в этом возрасте детей нужно приучать к самостоятельности, активности. Когда воспитатель не дает дробных, подсказывающих объяснений, а более целостно преподносит весь процесс стройки, то дети постепенно привыкают внимательно смотреть, что делает воспитатель, слушать его, запоминать и потом самостоятельно строить. Только надо при этом помнить, что объем внимания у детей незначительный, поэтому дидактические задачи должны быть очень простыми, содержать небольшое количество действий.

Однако дробные объяснения, подсказывающие приемы, действия совместно с ребенком совсем не исключаются. В отдельных случаях они необходимы. Есть дети

очень застенчивые, неуверенные в своих силах, обидчивые. Они боятся, что у них ничего не получится, не решаются действовать и очень огорчаются, не достигая результата. Таким детям нужны и помощь, и подсказка. Через некоторое время они осмелеют и будут действовать самостоятельно. В помощи нуждаются и новички.

После занятий надо приучать детей убирать кубики и игрушки на место.

ЗАНЯТИЯ С ДЕТЬМИ В ВОЗРАСТЕ ОТ 1 ГОДА 3 МЕСЯЦЕВ ДО 1 ГОДА 6 МЕСЯЦЕВ

Постройка автомобиля («машины»)

Цель занятия: научить детей устойчиво и ровно ставить кубик на кирпичик; дать понять детям, что постройку можно использовать для игры; закрепить понимание



Рис. 13. «Автомобиль».

слов: «построить», «кубик», «кирпичик».

Воспитательница предлагает 2—3 детям сесть за стол, говорит: «Вот какие у нас хорошие кубики, это кубик, это кирпичик. Что мы будем строить из кубиков? Построим машину» (Предполагается, что дети знают, что это такое, играли с автомобилями.) Воспитательница ставит кубик на удлиненный кирпичик, достает устойчивую фигурку, ставит на кирпичик сзади кубика (рис. 13): «Катя поедет на машине! Би-би! Поехала!»

Затем каждый ребенок получает кирпичик и кубик.

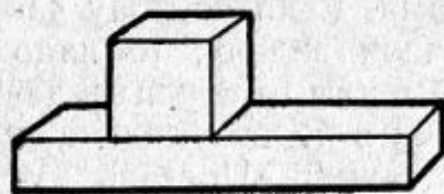
После того как ребенок «построит» машину, он сразу получает куколку для игры. Воспитательница приговаривает «би-би», побуждая детей к подражанию.

Занятие повторяется. Во время самостоятельных игр детям напоминают о возможности построить из кубиков автомобиль и поиграть с ним.

Постройка дорожки

Цель занятия: научить детей плотно прикладывать кирпичик к кирпичику, распространять постройку по поверхности; приучать детей играть с постройкой; закрепить понимание слова «кирпичик», произношение звукоподражания «топ-топ».

Воспитательница показывает детям небольшую куколку: «Это Вова. Вова хочет бегать по дорожке. Сделаем для Вовы дорожку. Это кирпичик. Из кирпичиков сделаем для Вовы дорожку, он будет бегать по дорожке». Из четырех-пяти кирпичиков строит дорожку, приговаривает: «Ровненькую дорожку сделаем». Ставит куклу и водит ее по дорожке: «Топ-топ, Вова, топ-топ»!

Детям дают 4—5 кирпичиков и предлагают строить (рис. 14). Воспитательница следит, чтобы дети прикладывали кирпичики плотно друг к другу. Тому, кто построил, дают для игры куколку. Побуждают детей к приговариванию «топ-топ».



Рис. 14. «Дорожка».

Воспитательница должна следить, чтобы дети строили дорожку, так как дети нередко начинают громоздить кирпичик на кирпичик в виде башни.

Опыт прежних способов действия вообще сильно довлеет над детьми этого возраста, новое приобретается ими не сразу. Поэтому надо поупражнять детей в новых способах стройки. Это может быть осуществлено путем повторения постройки и во время первого занятия и на последующих. После того как каждый ребенок поиграет со своей дорожкой и куколкой, можно предложить детям построить еще раз дорожку, направив ее к соседу. «Вова пойдет в гости к Танечке». Воспитательница показывает, как две куклы встречаются на дорожке и здороваются. На последующих занятиях можно по дорожкам покатать автомобили. В этом случае лучше строить на полу из крупных деревянных, пластмассовых кирпичей. При постройках из крупных кирпичей дорожки получаются длиннее, по ним удобнее водить и катать игрушки. К тому же такие постройки дети потом охотно применяют в самостоятельных играх.

Если нет под руками мелких игрушек, то можно «потопать» по дорожке пальцами. Такой прием тоже нравится детям. Но действия с игрушками разнообразней и длительней.

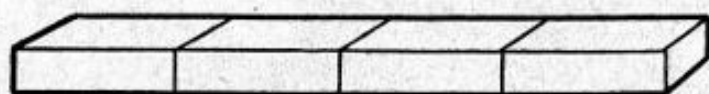

Рис. 15. Дети строят загородки для зайчиков.

Сооружение загородки из кирпичиков

Первый вариант. Цель занятия: учить детей ставить кирпичики вертикально к поверхности стола на длинное ребро; играть с постройкой; произносить звукоподражания.

Воспитательница показывает детям мелких игрушечных животных — собаку, кошку, курочку и др. «Построим для собачки загородку, чтобы не убежала наша собачка. Собачка хочет гулять. «Ав-ав-ав!» Собачка «прыгает» за загородкой. Затем воспитательница дает



Рис. 16. «Загородка».



Рис. 17. «Стол».

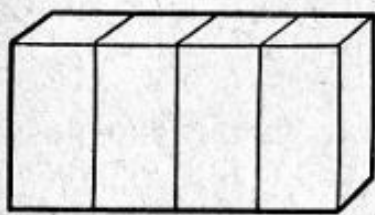

Рис. 18. «Стул».

детям по 4—5 небольших кирпичиков, следит, чтобы они плотно приставляли друг к другу кирпичики («Чтобы собачка не убежала»). Животных для игры дети получают после завершения ими постройки.

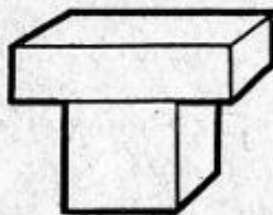
При повторении занятия можно словесно без показа предложить: «Будем строить загородки для собачек, кур».

Второй вариант. Постройка возводится из кирпичиков, поставленных вплотную друг к другу в вертикальном положении, на меньшее ребро (см. рис. 16).

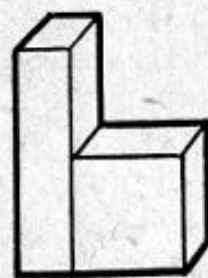
Занятие проводится примерно так же. Каждый ребенок получает 5—6 небольших кирпичиков.

Постройка стола

Цель занятия: учить детей накладыванию кирпичика плашмя на кубик; играть с постройкой, закрепить понимание слова «стол», приобретенного в быту.

Воспитательница показывает детям куклолку и игрушечную чашку и говорит: «Ляля хочет чай пить, сделаем ей стол, поставим на стол чашечку, Ляля будет чай пить». Строит столик, ставит чашечку. Дети получают по кубику и кирпичику.

Иногда дети строят стол как бы в перевернутом виде, ставят кубик на кирпичик. Тогда воспитательница еще раз повторяет показ и говорит: «Поставлю кубик, сверху на кубик положу кирпичик, вот и хороший стол получился». Эти слова можно произносить и при первоначальном показе постройки. Можно также указать на правильную постройку другого ребенка.

Затем детям дают кукол и чашки для игры. Можно предложить, чтобы куклы ходили друг к другу «в гости».

Постройка стула

Цель занятия: научить детей новой постройке из кубика и кирпичика (см. рис. 18); понимать слово «стул», играть с постройкой.

Занятие проводится после того, как проведено речевое занятие, на котором дети рассматривали игрушечный стул и видели, что кукле удобно прислониться к спинке стула.

Воспитательница показывает знакомую детям куклу и предлагает для нее стул. Строит сама стул, приговаривая: «Возьмем кубик и рядом поставим кирпичик, вот так. Посадим куклу (называет ее имя), ей удобно сидеть, она не упадет». Воспитательница плотно придвигает куклу к спинке стула. Слово «спинка» (стула) не следует употреблять, так как в этом возрасте у детей может возникнуть путаница: они «спинку» прежде всего воспринимают как часть тела. Поэтому о спинке стула дается лишь наглядное представление. Детям дают по одному крупному кирпичу и кубу и предлагают самим сделать стул; для игры дети получают кукол. Куклы ходят друг к другу в гости. Если ребенок быстро выполнит постройку, то можно такому ребенку дать материал для постройки еще одного стула.

ЗАНЯТИЯ С ДЕТЬМИ ОТ ПОЛУТОРА ДО ДВУХ ЛЕТ

Постройка стола и стула

Цель занятия: дети должны суметь построить одновременно два предмета, несколько отличающихся по конструкции.

Воспитательница строит стол и стул, сажает куклу на стул, а на стол ставит чашку (рис. 19). Кукла сидя

пьет чай. Затем каждый ребенок получает по два крупных куба и по два кирпичика. Некоторые дети, построив один предмет, например стул, забывают о другом и строят второй наподобие первого, то есть делают



Рис. 19.

два стула или два стола. В таком случае уместно спросить ребенка: «Стол ты сделал, а где же кукла сидеть будет?» или «Куда же чашечку для куклы поставим?» После завершения постройки обоих предметов дети получают кукол, посуду и играют (куклы ходят друг к другу в гости).

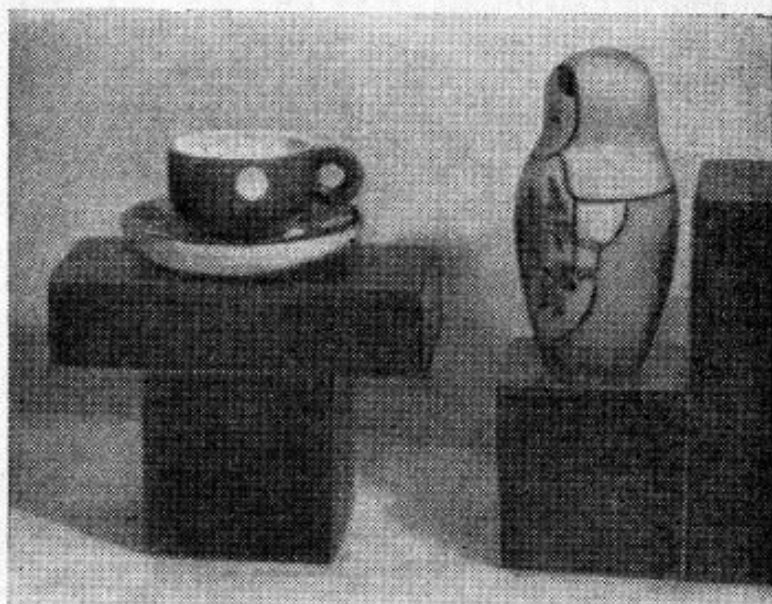

Рис. 20. «Диванчик».

Постройка диванчика

Постройка делается из двух крупных кирпичей; один кладут на стол плашмя, другой ставят на длинное ребро и придвигают вплотную к первому. Методика проведения занятия, как при постройке стула (рис. 20).

Постройка кровати

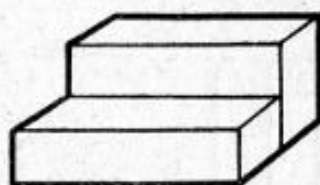
Постройка делается из трех крупных кирпичиков — один кладут плашмя, два других ставятся на меньшее ребро и придвигаются с двух сторон в виде спинок (рис. 21).

Постройка скамейки

Цель занятия: научить детей делать перекрытие на устойчивой основе; закрепить усвоенное в быту слово «скамейка».

Воспитательница показывает детям небольшую детскую скамеечку, спрашивает детей, что это такое. К 1 г. 7—8 мес. многие дети уже обладают значительным словарем. Если же слово незнакомо детям, воспитательница



Рис. 21. «Кровать».



Рис. 22. «Скамейка».

сама называет предмет. Затем она говорит, что куклам нужны скамейки, и предлагает их построить. Строит скамейку сама из двух крупных кубов и кирпичика (рис. 22), сажает на скамейку куклу, а под скамейку игрушечную кошку или собаку. Затем предлагает детям строить. Некоторые дети ставят ножки скамейки вплотную друг к другу, а не на расстоянии. Воспитательница обращает на это внимание, спрашивает: «Где же у тебя кошечка сядет, ей хочется под скамейку забраться». Дети играют с постройкой.

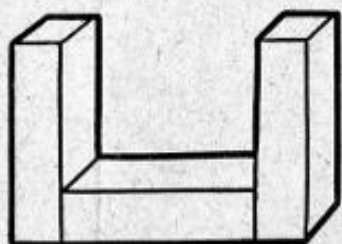

Рис. 23. «Ворота».

Постройка ворот

Цель занятия: научить детей делать перекрытие, произносить слова «машина», «ворота»; умению играть с постройкой, не разрушая ее.

Воспитательница из трех крупных кирпичей строит ворота: два кирпича ставятся на меньшее ребро, сверху осторожно покрываются третьим (рис. 23). Воспитательница старательно подравнивает кирпичи, затем несколько раз осторожно прокатывает через ворота небольшой автомобиль, который должен свободно проходить в ворота. Дети получают для постройки кирпичики. Детям обычно трудно поставить оба кирпичика па-

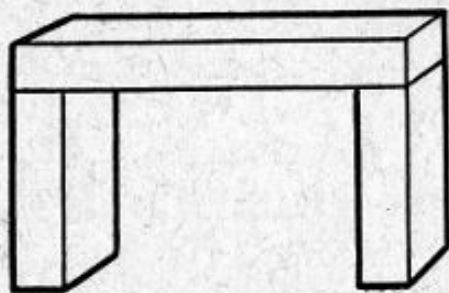
раллельно и на таком расстоянии, чтобы их можно было накрыть третьим. Не надо спешить с помощью, указаниями. После нескольких проб дети обычно ставят кирпичики на надлежащем расстоянии и подравнивают постройку. Некоторым затрудняющимся детям воспитатель помогает, придвигает или раздвигает кирпичики. Прежде чем дать автомобили, воспитательница смотрит, правильно и ровно ли сделана постройка. Надо пробудить у детей желание строить ровно, красиво. Во время игры воспитательница обращает внимание детей на то, чтобы они осторожно провозили машины, не разрушали ворот.

Постройка лесенок из кубов или кирпичей

Воспитательница строит лестницу из трех кубов, приговаривая: «Сделаем лесенку, положим кубик, рядышком кубик и сверху еще кубик — вот и лесенка получилась! Что я сделала? Лесенку. А теперь наша Катя по



Рис. 24. Лесенки из кубиков и кирпичей.

лесенке пойдет «топ-топ» и вниз спустится «топ-топ». Затем строят дети. На последующих занятиях вместо кубиков берутся крупные кирпичи.

Если дети хорошо справляются с постройкой лесенок из трех кубов, можно показать им, как строить лесенку из шести кубов — три ступеньки.

Постройка домика

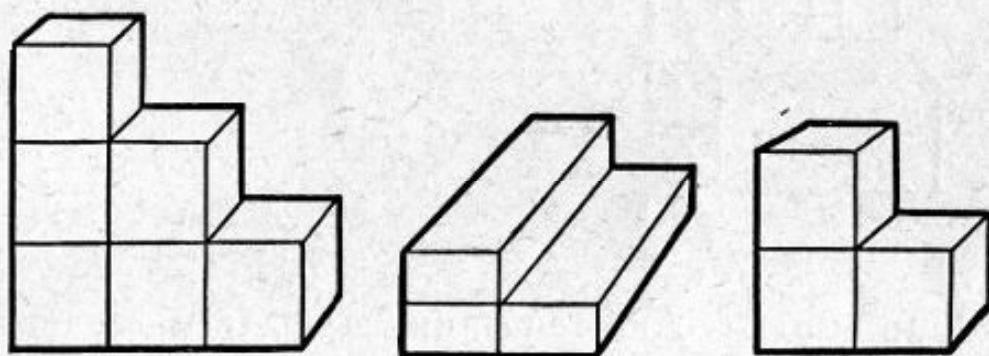
Цель занятия: упражнение детей в умении делать перекрытие с использованием нового элемента — треугольной призмы; запоминание детьми слов: окошко, крыша, дверь.

Даются два варианта постройки: первый — дом с окошком, второй — с окном и дверью.

Воспитательница предлагает детям построить домики для матрешек или для животных, показывает, как строить: два кирпичика располагаются вертикально, сверху крыша из трехгранной призмы и еще один кирпичик соединяет стены, образуя окошко. В домик вводят матрешку (куколку, собачку), она смотрит в окошко (рис. 26). Во втором варианте к постройке прибавляется еще один кирпичик, изображающий дверку.



Рис. 25. «Домик».



Рис. 26.

Дети играют с постройками, выводят и вводят игрушки, водят их в гости друг к другу.

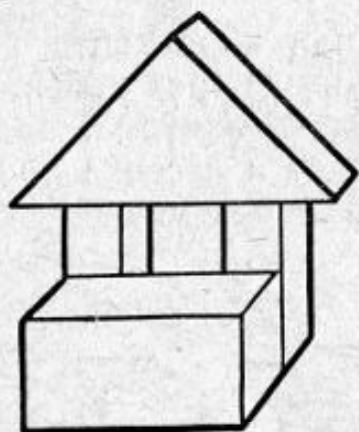
После занятий надо обеспечить детям условия для сооружения построек во время самостоятельных игр, побуждать к ним детей, напоминая о показанных на занятиях постройках и игре с ними.

Во время самостоятельной игры дети часто не точно копируют выполненные ими на занятиях постройки, а несколько их видоизменяют. Это показатель формирующейся самостоятельности и зародыш будущих творческих проявлений.

На повторных занятиях с детьми конца второго начала третьего года жизни не всегда нужен наглядно-действенный показ, следует чаще прибегать к словесным указаниям, например: «Сегодня построим лесенку. Мы уже умеем ее строить, и куклы будут ходить по лесенке. Возьмите кубики и стройте».

Игры с использованием вспомогательных предметов¹

Выше уже отмечалось, что для развития деятельности детей с предметами большое значение имеют игры с использованием вспомогательных предметов-орудий. Эти вспомогательные предметы используются для выполнения тех действий, которые просто рукой выполнять либо трудно, либо не принято. Так, из гигиенических соображений важно научить ребенка брать еду из тарелки не рукой, а ложкой.

Для полноценного развития маленького ребенка нужно помочь ему овладеть уже выработанными в быту способами использования простейших предметов, применяемых при выполнении тех или иных целенаправленных действий. Вспомогательным предметом можно приблизить к себе другой предмет, изменить его форму, передвинуть, закрепить и т. д. Например, ребенок может деревянным молоточком забить втулочку, сачком выловить из таза с водой игрушечную рыбку и т. д.

Маленький ребенок, под руководством воспитателя, в игре, овладевает простейшими способами использования вспомогательных предметов. Этим подготавливается основа для воспитания у детей умения выполнять трудовые действия с помощью простейших орудий.

Игры с применением вспомогательных предметов развивают у ребенка целенаправленность действий: с помощью вспомогательного предмета надо действовать в определенном направлении, добиваясь результата. У детей вырабатывается координация движений рук, умение зрительно контролировать свои действия, формируются пространственные ориентировки. Действия с предметами-орудиями обогащают чувственный опыт ребенка, развивают смекалку; таким образом, они очень важны в деле умственного воспитания детей.

Эти занятия имеют определенное нравственное значение, так как приучают ребенка самостоятельно достигать несложной цели. У ребенка возникают приятные переживания, связанные с ощущением своей умелости, он познает радость самостоятельного достижения, а это

¹ Игры разработаны С. Л. Новоселовой.

является залогом формирования в старшем возрасте положительного отношения к учению и труду.

Усилия воспитателей должны быть направлены на то, чтобы у ребенка в результате участия в занятиях и самостоятельных играх формировалось чувственное познание свойств вспомогательных предметов-орудий. Ребенок, накопив положительный опыт использования вспомогательных предметов, уже не просто бездумно колотит палкой по столу, на котором лежат цветные колечки, наслаждаясь производимым шумом, а палкой придвигает колечки к себе. В результате овладения под руководством воспитателя необходимыми целенаправленными действиями ребенок постепенно начинает практически понимать связь между действием, производимым с помощью палочки, и результатом этого действия — придвиганием к себе колечка. Как правило, он стремится к повторению удачных действий, самостоятельно добивается нужного результата. Такое практическое установление связи между действием и его результатом также способствует умственному развитию ребенка. Игра с использованием предметов-орудий всегда носит характер решения той или иной целевой задачи: вынуть шарик черпачком, подтянуть с помощью палки с петлей тележку с куклой, насыпать совком песок в ведро и т. д. Ребенок, играя, учится необходимым способам действия со вспомогательными предметами.

Использование вспомогательных предметов в играх с водой, с песком и др. способствует познанию ребенком окружающего. Ребенок на собственном опыте узнает различные свойства предметов. В процессе выполнения всех этих действий активизируется также и речь детей, так как они слышат произносимые воспитательницей новые слова: достань, придвинь, сделай, лови, палочка, совок, сачок, черпачок, молоток, таз, банка и другие; закрепляется знание и произнесение уже знакомых слов: кукла, кольцо, тележка, автомобиль, шарик, рыбка, вода и другие. Дети начинают понимать простые предложения: достань кольцо палочкой, придвинь к себе коляску, лови рыбку. Обогащение словаря детей во многом зависит от воспитательницы, проводящей занятия. Язык воспитательницы, дающей словесные пояснения по ходу проведения игр-занятий, должен быть четок и прост. Воспитательница, показывая детям палочки, черпачки,



Рис. 27. никак не поймать!

игрушечный молоток и другие предметы, должна называть их.

Показав способ употребления того или иного предмета, воспитательница следит, чтобы все дети научились самостоятельно пользоваться им. Если в основном дети правильно выполняют действия со вспомогательными предметами-орудиями, но делают это по-своему, не точно так, как им было показано, то поправлять их не нужно. Важно, чтобы каждый ребенок научился правильно употреблять предмет, понял бы, что палочкой или иным подходящим предметом, можно достать другой, отдаленный или трудно доступный. Нужно создать условия для проявления самостоятельности ребенка, его смекалки и умелости.

Воспитательница, направляя по заранее продуманному пути деятельность ребенка, не должна его натаскивать, формировать у него механический навык. Ребенок, самостоятельно достигая результата, испытывает радость. Иногда этот желаемый результат не сразу дается малышу и он с видимым напряжением несколько раз повторяет свои попытки. Например, он пытается достать черпачком шарик из банки с водой. Шарик все время соскальзывает, на лице ребенка сосредоточенное

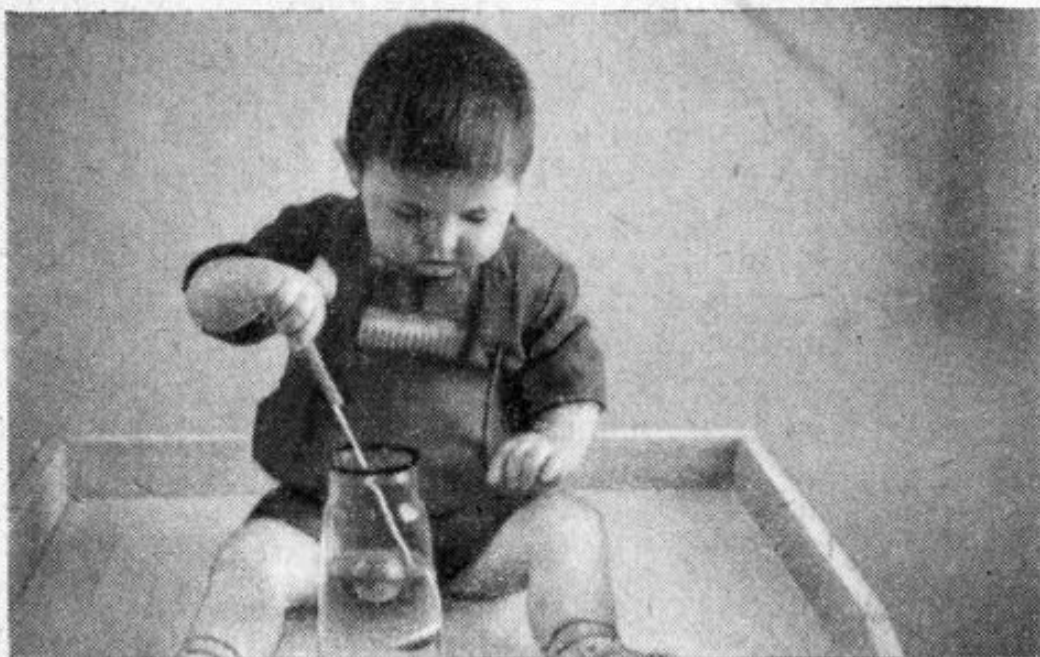
выражение, он внимательно следит глазами за ускользающим предметом, действия его руки становятся все более осторожными, и наконец шарик в черпачке! Ребенок поднимает черпачок и берет шарик. В воспитательном отношении это очень важный момент — ощущение своей умелости, радость достижения.

Надо иметь в виду, что чувства маленького ребенка проявляются не только в радостном смехе или плаче. Существуют и другие выражения эмоций, связанных с умственной деятельностью ребенка. Если ребенок не смеется, это еще не значит, что ему скучно. Он может внешне совершенно спокойно, но с большим внутренним интересом выполнять предложенное ему действие. Ребенок, научившись с помощью воспитательницы целенаправленно использовать тот или иной предмет, испытывает радость от достижения результата, стремится повторить успешные действия.

Итак, деятельность со вспомогательными предметами формирует у детей координацию движений; дети оценивают зрительно пространственные соотношения предметов и в соответствии с этим начинают действовать с помощью предмета-орудия, движения их становятся более четкими. У детей развивается глазомер. Игры-занятия со вспомогательными предметами способствуют умственному развитию детей раннего возраста, формируют у них ряд новых полезных навыков, воспитывают настойчивость, направленность деятельности, способствуют обогащению словаря ребенка, стимулируют общение детей друг с другом и со взрослыми, обогащают чувства ребенка, подготавливают базу для воспитания у него простейших трудовых навыков.

Игры-занятия с предметами-орудиями, которые даны в настоящем пособии, проводятся на протяжении всего года. Предлагаемые игры-занятия расположены в порядке их нарастающей сложности, а также с учетом того опыта, который дети приобрели, участвуя в предыдущих занятиях.

С детьми в возрасте от 1 г. до 1 г. 6 мес., уже умеющими самостоятельно ходить, рекомендуется провести ряд игр-занятий подготовительного характера. На этих подготовительных занятиях дети знакомятся с простейшими приспособлениями, такими, как веревочка, привязанная к игрушке, палка-рукоятка, закрепленная

на каталке, и др. Такие игры подготавливают ребенка к использованию предметов-орудий.

Для детей первой половины второго года жизни предназначены игры «Звени колокольчик», «Покатаем куклу», игра с автомобилем, игра с воздушными шариками, игры с колясками, самостоятельные игры с бубенчиками, грохотушками, демонстрация подвижной куклы петрушки.

С детьми в возрасте 1 г. 6—7 мес. уже можно проводить игры-занятия с простейшими вспомогательными предметами: «Достань колечко», «Что в трубке лежит?», «Поехала куколка в гости», «Ловись рыбка!», «Достань шарик!», игры с песком.

В играх с деревянным молотком, втулочками, деревянными винтами и отверткой дети учатся производить простейшие действия с помощью предметов-орудий, имитирующих орудия труда взрослых. Эти игры предназначены для детей старше 2 лет.

Обстановка игры, форма игрушек, их размещение в сочетании с необходимым показом и объяснениями должны способствовать формированию у детей умения правильно использовать необходимый вспомогательный предмет.

Большое значение могут иметь не только указания воспитателя, но и пример более умелых детей. Это обстоятельство нужно учитывать при объединении детей в группы для проведения занятий.

Предложенная в пособии последовательность проведения игр-занятий с использованием приспособлений и вспомогательных предметов-орудий является обязательной. Однако из этого вовсе не следует, что отдельные игры, предназначенные для детей младшего возраста, нельзя проводить с более старшими детьми, если эти занятия их радуют и они с охотой к ним возвращаются.

Обязательным условием проведения игр-занятий с использованием любых вспомогательных предметов-орудий является проведение этих занятий только под наблюдением взрослых. Это необходимо, чтобы дети, неправильно пользуясь этими предметами, не ушибли бы друг друга.

Для закрепления у детей полученных навыков, активизации их речи и для того, чтобы заинтересовать их какими-либо новыми действиями с игрушками, рекомен-

дуется периодически показывать детям художественно выполненные народные и другие подвижные игрушки: петрушку, медведя и кузнеца, рыбака, обезьяну-акробата и другие им подобные. Демонстрация этих игрушек позабавит детей и вместе с тем поможет воспитательнице связать воедино целый ряд впечатлений, полученных детьми. Например, на занятиях по знакомству с окружающим дети наблюдали, как столяр чинил табуретку, стол или забор. Нужно обратить внимание детей на то, что столяр работает молотком, забивает гвозди. На последующих занятиях можно показать детям народную игрушку «кузнецы», поговорить с детьми, напомнить им про «дядю с молотком», а потом предложить более старшим детям самим «поработать» игрушечным молотком и провести соответствующее занятие.

ПОДГОТОВИТЕЛЬНЫЕ ИГРЫ И ЗАНЯТИЯ ДЛЯ ДЕТЕЙ В ВОЗРАСТЕ ОТ 1 ГОДА ДО 1 ГОДА 6 МЕСЯЦЕВ

Игра «Звени, колокольчик!» Воспитательница вносит в группу укрепленный на подставке колокольчик или



Рис. 28.

подвешивает его на видном и легко доступном месте (рис. 28). Колокольчик висит так, что дети рукой его не могут достать. К язычку колокольчика привязана верев-

вочка. Воспитательница показывает детям, как, дергая за веревочку, можно звонить в колокольчик. Детям дают возможность поиграть с колокольчиком. Занятие следует повторить, после чего колокольчик можно оставить в групповой комнате для самостоятельной игры детей.

Игра «Покатаем куклу». Воспитательница сажает 6—8 детей за длинный стол (составленный из двух-трех столов) или группирует их на ковре вокруг себя и показывает коляски или автомобили, дает их детям. Некоторое время дети с ними играют, затем воспитательница показывает детям тесемочку и говорит: «А теперь привяжем к автомобилю (коляске, тележке и т. п.) тесемку и будем катать куклу». С этими словами она на глазах у детей привязывает тесемку к автомобилю и, приговаривая: «Прокатим куклу в автомобильчике», катает ее по столу. Затем воспитательница привязывает тесемки ко всем автомобилям и предлагает детям катать игрушки по полу или во дворе во время прогулки.

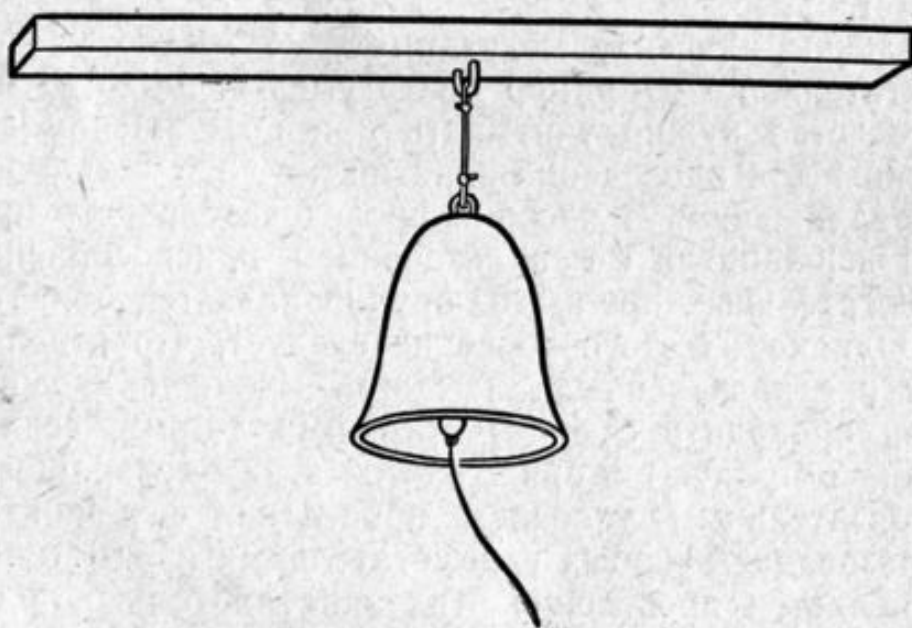
Игра с воздушными шарами. Воспитательница приносит в группу несколько разноцветных воздушных шаров. К шарам заранее прикреплены длинные нити. Воспитательница, обращаясь к детям, показывает им шары, а затем как бы нечаянно выпускает шары из рук — шары взлетают к потолку. «Улетели шары! Как достать их?» Дети тянутся к шарам руками, подпрыгивают. Воспитательница обращает внимание детей на нитки, привязанные к шарам, и говорит: «Сейчас поймаем шары, они теперь от нас не улетят — будем их за ниточки держать!» С этими словами воспитательница берет шары за нитки и раздает детям, говоря каждому ребенку, чтобы он держал шар за нитку. Более старшим детям можно самим предложить ловить шары за длинные нитки. На концах нитей для удобства можно сделать петлю.

После того как все дети вместе с воспитательницей ходят по комнате, держа шары за нитки, можно предложить им отпустить нитки, чтобы шары полетели «высоко-высоко — к самому потолку». Веселую игру с шарами можно приурочить к подготовке к детскому празднику и повторить на самом празднике.

Занятия с использованием народных и дидактических игрушек

На последующих занятиях и для самостоятельной игры детям следует давать бубенчики, грохотушки (на длинных ручках) и т. п. игрушки.

Собирая детей по очереди маленькими группками в часы игр, воспитательница может показать им забавную народную деревянную подвижную игрушку петрушку, петрушку с балалайкой и др. Более старшим детям можно самим разрешить в присутствии воспитательницы поиграть с петрушкой. Для самостоятельной игры эти игрушки давать не следует, так как дети быстро их ломают.

Игра с каталками. Воспитательница раздает хорошо научившимся ходить детям каталки с длинными ручками и показывает, как можно их катать впереди себя. Обычно на такого рода каталках укреплены подвижные игрушки. Дети с удовольствием катают петушка, бабочку, наблюдая их в движении.

ИГРЫ-ЗАНЯТИЯ С ПРИМЕНЕНИЕМ ПРОСТЕЙШИХ ВСПОМОГАТЕЛЬНЫХ ПРЕДМЕТОВ-ОРУДИЙ ДЛЯ ДЕТЕЙ СТАРШЕ ПОЛУТОРА ЛЕТ

Игра «Достань колечко». Воспитательница составляет вместе четыре стола в форме квадрата, усаживает за них 6—8 детей и высыпает на середину стола цветные кольца большого размера (диаметром в 8—5 см, рис. 29). Обращает внимание детей на эти кольца. Дети тянутся



Рис. 29.



Рис. 30. Достала!

к кольцам руками. Затем воспитательница берет палочку и со словами: «Рукой трудно достать колечко — будем палочкой доставать», — придвигает палочкой к каждому ребенку по кольцу. После того как дети рассмотрят кольца и подержат их в руках, нужно взять у них эти кольца, давая взамен каждому по палочке, и положить вновь кольца в центр стола. «Теперь сами достаньте колечки», — говорит воспитательница. Если некоторые дети будут тянуться к кольцам рукой, им нужно напомнить, что кольца можно достать палочкой. На одном занятии можно несколько раз передвигать кольца назад, в центр стола, и вновь предлагать доставать их палкой.

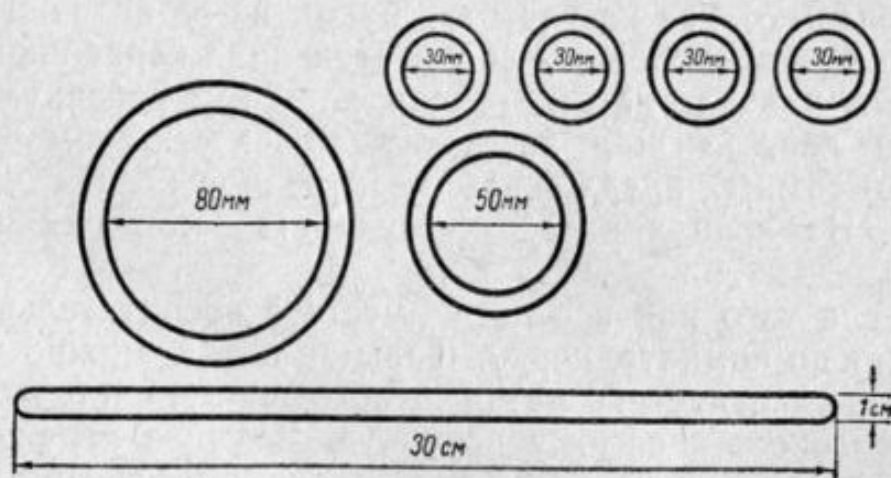
Это занятие можно впоследствии повторить 2—3 раза, причем уже не показывая действия всем детям, а только помогая тем из них, кто затрудняется использовать палку. Показывая детям, как придвигать кольцо палкой, воспитательница заводит конец палки внутрь кольца, но если дети придвигают кольцо иным приемом, это не считается ошибкой и поправлять ребенка не нужно.

На повторных занятиях и на занятиях с более старшими детьми можно варьировать условия игры, заменяя

крупные кольца мелкими, одноцветные — разноцветными, предлагая, например, одному ребенку достать красное кольцо, другому — зеленое и т. д., одному — большое кольцо, другому — маленькое.

В этой игре у детей формируется глазомер, т. е. умение пространственно соотносить конец палки с удаленным предметом, умение управлять палкой, сохраняя правильное направление конца палки, толкающего игрушку.

Для умственного развития ребенка важно, чтобы он замечал связь между действием палкой и получением результата. Успех вызывает у ребенка чувство радости.

Игра «Что в трубке лежит?» Четырех детей воспитательница усаживает за стол или просто на стулья и показывает им трубку, внутри которой лежит завернутая в цветную бумагу или ткань игрушка или цветные кружочки и спрашивает: «Что в трубке лежит?» Заинтересовав детей, воспитательница берет палочку, на глазах у детей выталкивает ею из трубки сверток, разворачивает его и показывает (называя при этом) игрушку или выталкивает палочкой из трубки кружочки (рис. 31).

После показа воспитательница раздает детям прозрачные трубки со свертками или цветными вставками внутри и палочки, затем предлагает детям самим извлечь игрушки. Необходимо, чтобы маленькие игрушки были разными, достаточно яркими, чтобы дети стремились их достать.

Занятие можно проводить, используя прозрачные, из небьющегося материала, и непрозрачные картонные, легкие металлические трубки.



Рис. 31.



Рис. 32. Очень хочется достать сверток!

На повторном занятии воспитательница дает детям трубки и палки без предварительного показа действий, но помогает тем из детей, кто не умеет правильно использовать палку. Если ребенок безуспешно пытается достать игрушку из трубки пальцами, нужно сказать: «Пальчиками трудно достать — достань палочкой». На протяжении всех занятий воспитательница должна обращать внимание затрудняющихся детей на палку, с помощью которой можно вытолкнуть из трубки игрушку.

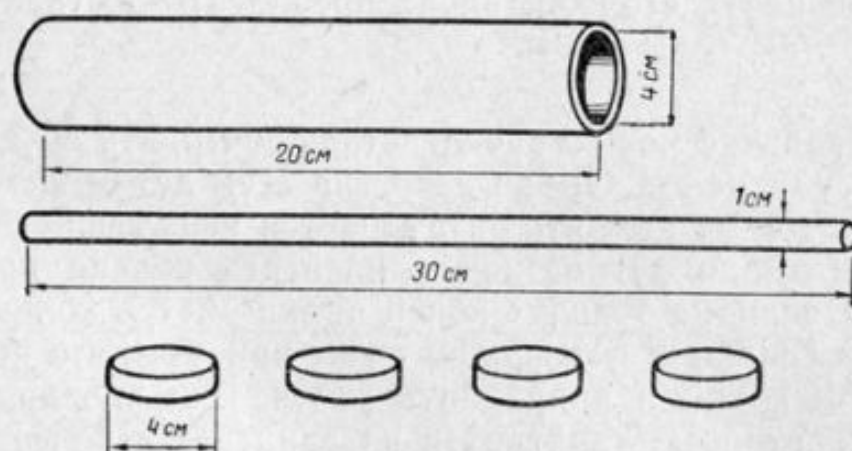
Игра «Поехала куколка в гости». Воспитательница сажает 8—10 детей вокруг составленных вместе четырех столов. Ставит на стол тележку с куклой. На тележке имеется стержень (рис. 33). Кольцо, закрепленное на конце палочки, она накидывает на стержень и со словами: «Поехала куколка в гости!» — тянет к себе тележку с куклой за палочку. Затем предлагает проделать то же самое каждому ребенку, приговаривая: «Едет (поехала, приехала и т. д.) кукла к Саше (Пете, Маше) в гости». Можно сказать в конце занятия: «Покатаем куколок!», и всем детям предложить катать кукол с помощью палки с кольцом.

Если дети не надевают кольцо палки на стержень, а толкают коляску палкой или стараются зацепить ее палкой сбоку, то следует повторно показать каждому из

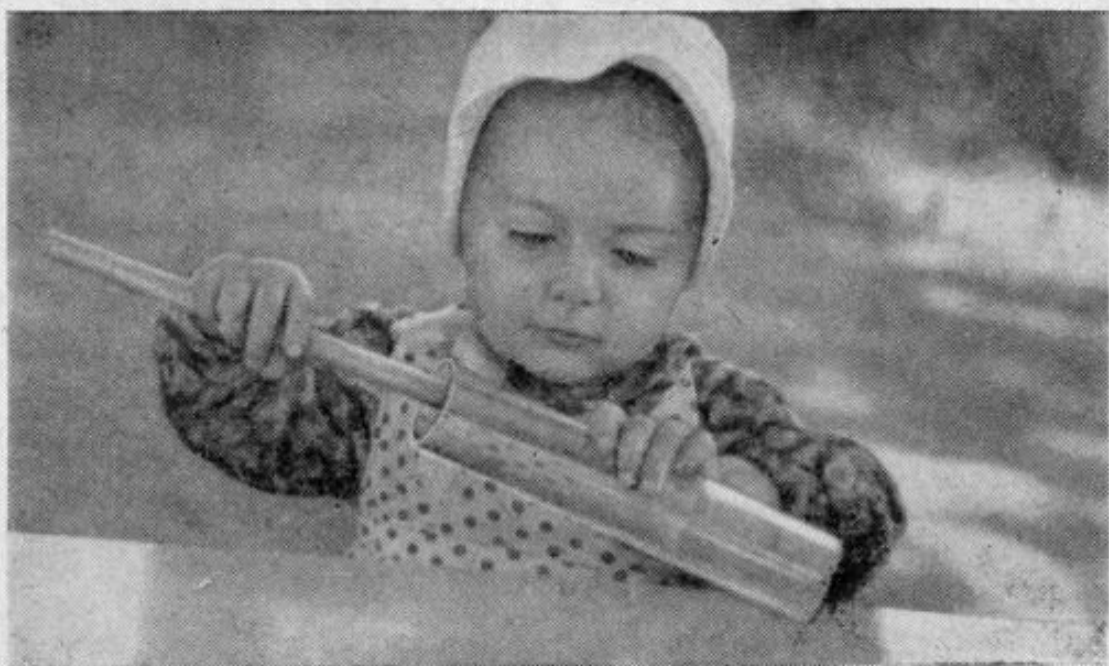

Рис. 33.

затрудняющихся детей правильный способ действия, обращая внимание ребенка именно на кольцо на конце

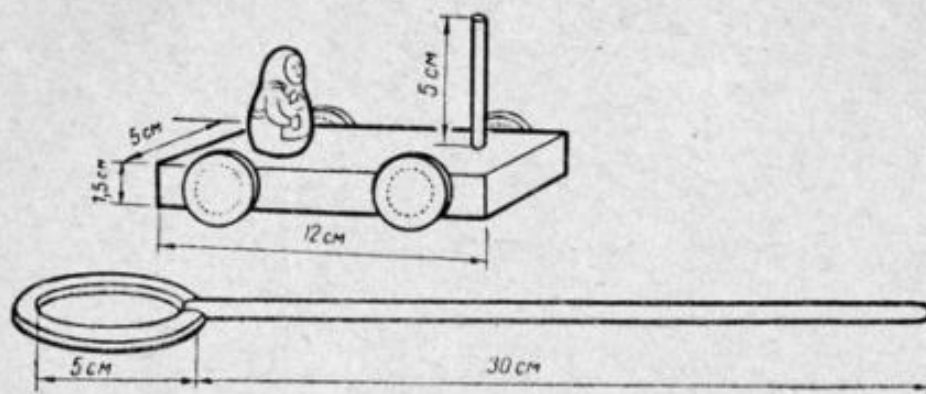

Рис. 34. «Поехала!»

палки и на то, как нужно надевать это кольцо на стержень и подтягивать коляску с помощью палки. Тем детям, которые не справляются с задачей, можно предложить посмотреть, как правильно действует другой ребенок. Занятие требует одного-двух повторений.

Игры-занятия с водой

В играх-занятиях с водой дети на собственном опыте знакомятся со свойствами воды. Воспитательница приносит в группу тазик, наливает в него на виду у детей воду, дает им потрогать воду руками. Затем воспитательница говорит, что в воде хорошо плавают рыбки и уточки. Показывает детям рыбок и уточек, предлагает детям самим опустить их в воду. Затем проводит с детьми игру «Ловись рыбка».

Игра «Ловись рыбка». В небольшой бассейн с водой (тазик, надувной бассейн и т. п.) воспитательница помещает целлулоидных рыбок (можно уточек), ставит детей вокруг бассейна и говорит: «Посмотрите, детки, как рыбки в воде плавают». Затем показывает им ловлю игрушек сачком, приговаривая: «Поймаем рыбку». Затем



Рис. 35.

предлагает 2—3 детям взять сачки и ловить: «Поймай рыбку, Коля, Миша, Аня». Можно приговаривать: «Ловись рыбка большая да маленькая!»

В этой игре дети применяют в новых условиях приобретенный ранее навык. Сачок внешне напоминает палку с кольцом на конце (рис. 35), но теперь кольцо нужно не накидывать на стержень сверху, а подводить под плавающую в воде рыбку снизу так, чтобы она попала в сачок и ее можно было бы вынуть из бассейна.

Занятие следует повторить несколько раз с некоторыми промежутками. В теплые солнечные летние дни дети могут самостоятельно играть с водой. Эти игры должны обязательно проходить под наблюдением воспитательницы.

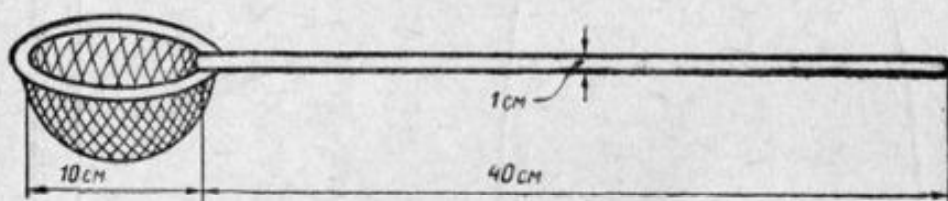
После игры «Ловись рыбка» хорошо показать детям народную деревянную игрушку «рыбак». Демонстрация этой игрушки напомнит детям их собственную «ловлю»

рыбок, позабавит их, даст возможность воспитательнице поговорить с детьми, активизировать произнесение таких слов, как «рыбка», «ловись» и др.

Игра «Достань шарик». Воспитательница подзывает к себе трех-четырех детей и показывает им высокую банку (из толстого стекла или пластмассы) с водой, налитой до половины банки. Воспитательница бросает



Рис. 36.

в банку шарик, приговаривая: «В банке вода, шарик упал в воду, сейчас достанем шарик!», и показывает вылавливание шарика, плавающего в воде, с помощью черпачка (рис. 36). После показа следует расставить детей вокруг невысокого стола, скамейки или усадить их на ковер, перед каждым ребенком поставить по банке с водой и предложить им самим бросить в воду шарики. После этого воспитательница еще раз показывает необходимое действие и, раздав детям черпачки, предлагает им самим вылавливать шарики из банки.

Нужно следить, чтобы дети играли спокойно, не разбрызгивая воду. Занятие можно повторить несколько раз.

Игры с песком

В теплое время года легко можно разнообразить занятия с использованием вспомогательных предметов, организовав для детей игры с песком. Часто приходится наблюдать, что дети бесцельно копаются в песке руками, роют его лопатками. Некоторые неумело пытаются заполнить песком формочки, другие с опасностью для соседей разбрасывают сухой песок вокруг себя. Все эти наблюдения свидетельствуют о том, что детей нужно научить играть с песком. Дети должны научиться целенаправленно и согласованно использовать совок, формочку, ведерко, уметь копать песок совочком, насыпать совочком песок в ведерко или формочку, «печь пироги» из песка с помощью формочки и т. д. Детям нужно показать сухой и влажный песок, обратить их внимание на то, что сухой сыплется, а сырой песок остается на ладонках. Для игры песок обязательно должен быть увлажнен.

Копание песка совком. Воспитательница, сгруппировав нескольких детей около песочника, показывает им совочек и говорит: «Будем копать песочек совком», — показывает детям соответствующее действие. Затем раздает всем по совку и предлагает копать совками песок. Дети должны под руководством воспитателя научиться насыпать сырой песок в кучки, рыть ямки, канавки, разглаживать совком неровности на песке и т. д.

Насыпание песка совочком в ведерко. Воспитательница, как и в предыдущей игре, группирует нескольких детей вокруг песочника, берет в руки ведерко, совочек и говорит: «Сейчас будем насыпать песочек в ведерко». Затем показывает детям, как насыпать. Раздает детям совки и предлагает им насыпать в ведерки песок. Песок из ведерок дети могут высыпать тут же, а более старшим можно предложить, насыпав в ведерко песок, отнести его на стол-песочник.

Игра с совочком и формочкой: «Будем печь пироги для куклы!» Воспитательница раздает детям совочки и предлагает копать песок, затем сажает рядом с собой куклу, достает формочку и говорит: «Будем печь пироги

кукле!» Зачерпывает сырой песок, утрамбовывает его тыльной стороной совка, переворачивает формочку на стол, придерживая песок рукой или совком, стучит по дну совком, снимает формочку и радостно говорит: «Вот какой пирожок для куклы получился!» После показа изготовления 3—4 «пирогов» воспитательница раздает детям формочки и предлагает им самим делать «пирог» для куклы.

Тем детям, которые не могут сделать «пирог» самостоятельно, нужно показать еще раз, как нужно действовать.



Рис. 37.

Игры с песком можно проводить в течение лета почти во время каждой прогулки. В этих играх могут участвовать дети и младше полутора лет. В холодное время года дети могут играть с песком и в групповой комнате за специальными столами для песка (рис. 37).

Игры зимой со снегом

Во время прогулок зимой в мягкую погоду детям можно раздать деревянные лопатки, показать им, как можно лопатками копать снег, сгребать его в кучки, возить на игрушечных санках, счищать с дорожки и т. д., а затем предложить им самим поиграть со снегом.

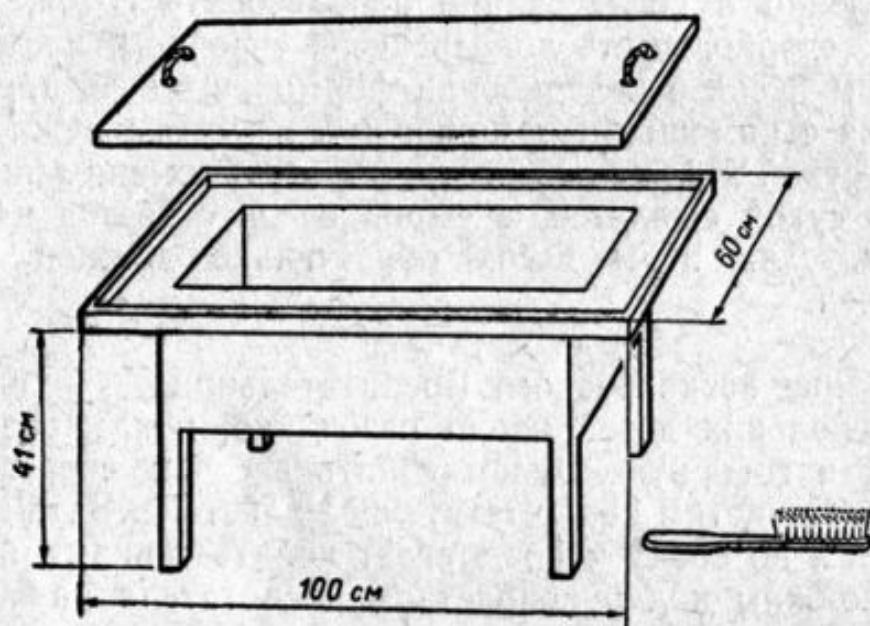
ИГРЫ-ЗАНЯТИЯ С ПРЕДМЕТАМИ-ОРУДИЯМИ ДЛЯ ДЕТЕЙ СТАРШЕ ДВУХ ЛЕТ

Детям в возрасте двух лет и старше в часы самостоятельных игр показывают подвижные народные игрушки «медведь-дровосек» или «медведь с силомером», «медведь с молотком» и другие такого же типа. Показ игрушки воспитательница должна сопровождать пояснениями, например: «Посмотрите, дети, что мишка делает? Мишка дрова топором рубит! Молотком гвоздь забивает! Молотком стучит!» и т. д. После такой игры-демонстрации можно спросить детей, хотят ли они тоже молотком поработать, и провести с ними игры, описанные ниже.

Игры с деревянным молоточком. Воспитательница ставит перед сидящими за столом детьми одноцветный прямоугольный кубик с отверстиями (рис. 38). В отверстия кубика нужно вставить втулочки с плоскими шляпками



Рис. 38.

ками. Рукой эти втулочки до самой шляпки плотно вставить в отверстие трудно, и нужно забить каждую втулочку в отверстие с помощью игрушечного деревянного молотка. Воспитательница сначала показывает и объясняет на словах детям, как нужно вставить втулочку и забить ее молотком, затем раздает детям молоточки, кубики, втулочки и предлагает забивать втулочки. Дети могут забивать втулочки и поочередно на одном кубике.

Можно попробовать предложить одним детям вставлять втулочки в отверстия, а другим забивать их молотком.

Во время занятий с песком можно предложить детям вбивать деревянными молоточками колышки в песок: делать забор вокруг домика и т. д.

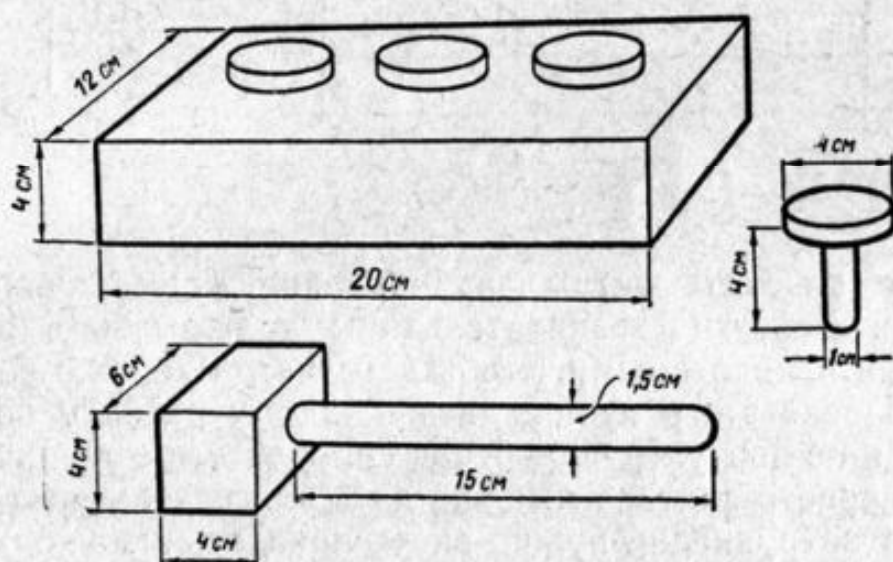
Игра с деревянными винтами. Воспитательница кладет перед детьми, сидящими за столом, толстую прямоугольную дощечку с отверстиями (рис. 39), показывает им крупные деревянные ярко окрашенные винты и говорит: «Сейчас будем привинчивать к дощечке винты!»



Рис. 39.

Нужно показать детям завинчивание и вывинчивание винтов. Действия воспитательницы должны быть очень четкими и медленными, чтобы дети могли хорошо все видеть. После этого нужно дать каждому ребенку по дощечке и по винту. Если ребенок справляется с завинчиванием первого винта, то можно дать ему остальные три, в случае затруднений нужно вновь показать необходимые действия. Занятие можно повторить 2—3 раза с детьми, легко справляющимися с завинчиванием винтов вручную, и затем приступить на последующих занятиях к игре с винтами и деревянными отвертками.

Игра с деревянными винтами и отвертками. Нужно раздать детям дощечки и винты, предложив им завинтить винты в отверстия. При завинчивании вручную шляпки винтов будут выступать над поверхностью дощечек. Воспитательница может сказать: «Нужно так завинчивать, чтобы винтики не выступали и дощечка была

бы гладкой! Пальчиками трудно — нужно отверткой!» Воспитательница показывает детям отвертку и закручивает ею винты на одной из дощечек. «Теперь дощечка гладкая и красивая!» Затем воспитательница дает детям по отвертке и предлагает им самим плотно привинтить винты.

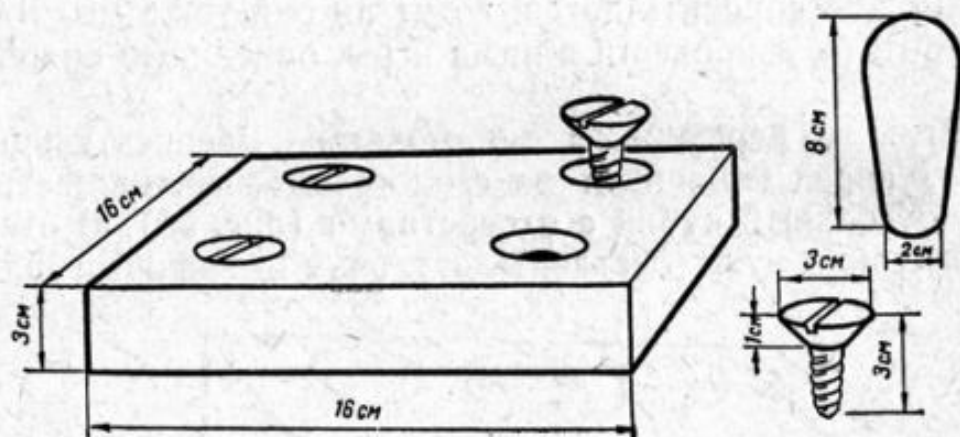
Игра «Я сам!» (проводится с детьми старше 2 л. 6 мес.). Эту игру, состоящую в сборке с помощью деревянных винтов и отвертки коляски, очень простой по конструкции (рис. 40), следует провести в два приема. Вначале воспитательница на глазах у детей собирает коляску, т. е. прикрепляет с помощью крупных деревянных

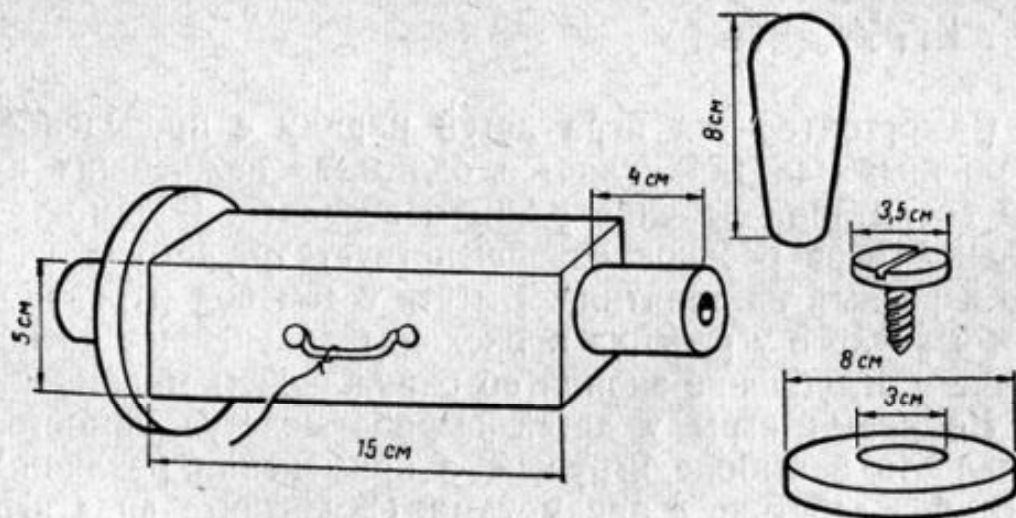

Рис. 40.

винтов колеса к основанию. Затем предлагает детям самим надеть колеса на оси основания и привинтить их винтами вручную. Когда все дети научатся привинчивать винты, можно на следующих занятиях перейти к более сложному варианту игры.

После того как дети по очереди закрепят колеса с помощью винтов вручную, нужно, покатав собранную ими коляску по полу или по столу, обратить внимание детей на то, что колеса плохо привинчены: «Трудно ручкой хорошо привинтить колеса!» Затем воспитательница показывает детям деревянную отвертку и говорит: «Сейчас мы привинтим отверткой колеса прочно, прочно!» Нужно показать детям, как можно прочно отверткой привинтить винты и укрепить колеса. Затем каждый ребенок сам закрепляет колеса.